

CH01

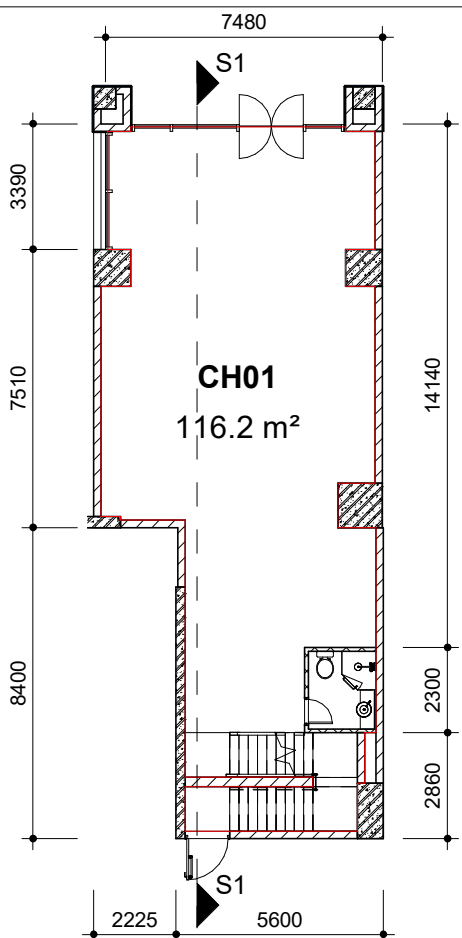

Mặt bằng tầng 1

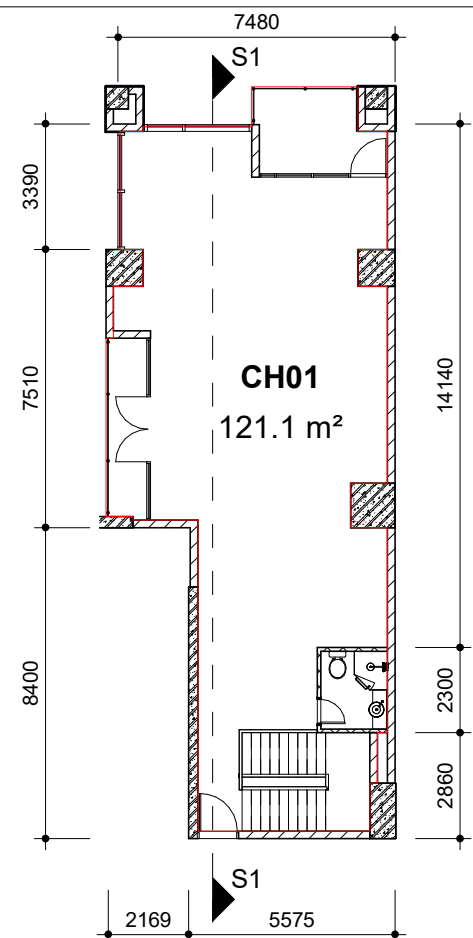

Mặt bằng tầng 2

DIỆN TÍCH THÔNG THỦY CĂN CH01	
Tầng cao	Diện tích thông thủy
Tầng 1	116.2 m ²
Tầng 2	121.1 m ²

DIỆN TÍCH TİM TƯỜNG CĂN CH01	
Tầng cao	Diện tích tim tường
Tầng 1	127.8 m ²
Tầng 2	130.4 m ²

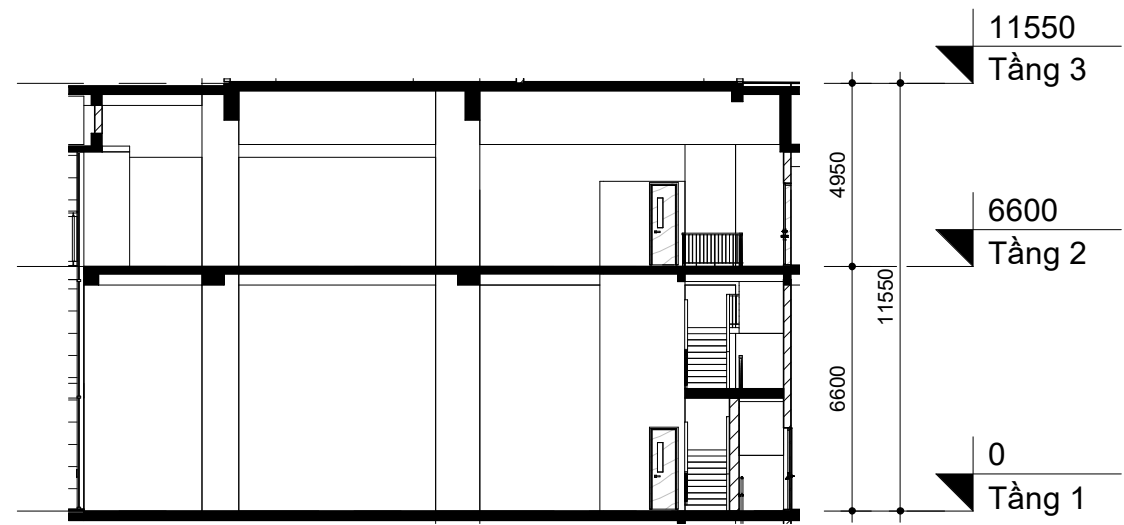
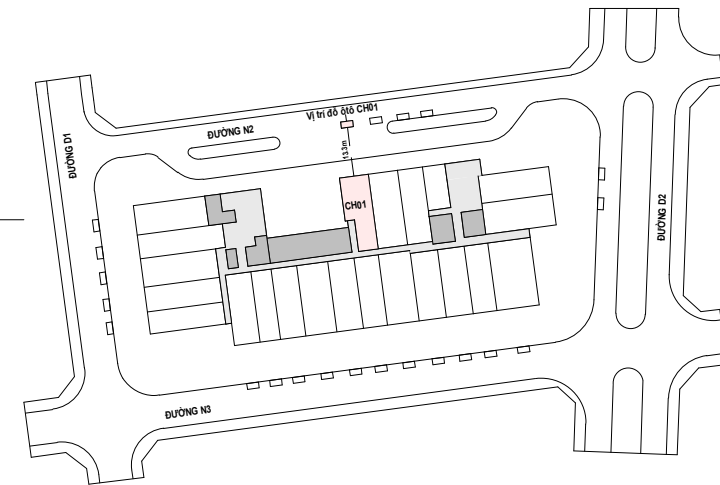
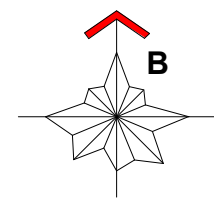

Mặt cắt S1

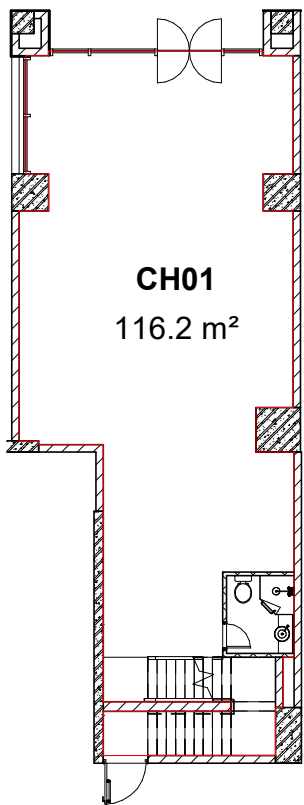

CH01
116.2 m²

Diện tích thông thủy tầng 1

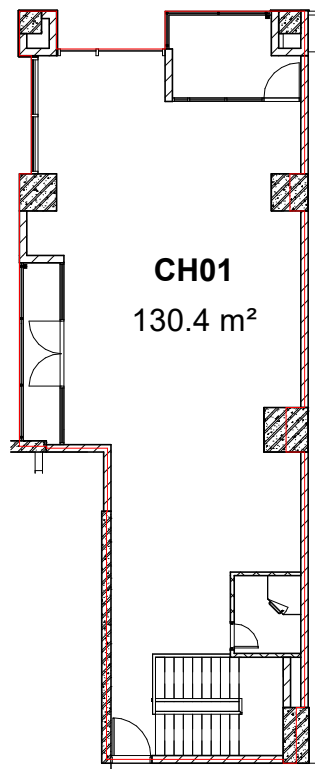

CH01
130.4 m²

Diện tích tim tường tầng 1

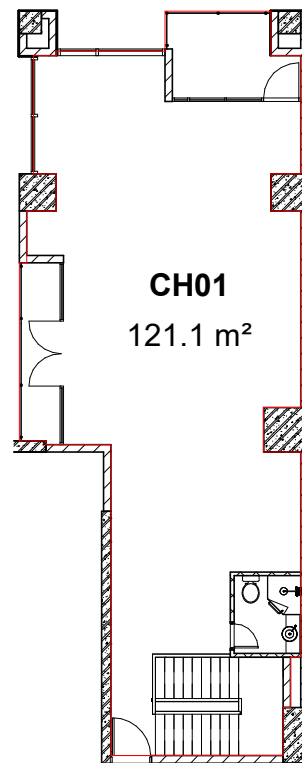

CH01
121.1 m²

Diện tích thông thủy tầng 2

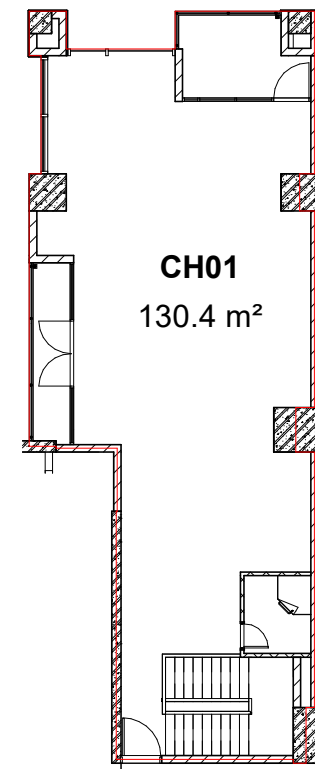

CH01
130.4 m²

Diện tích tim tường tầng 2

CH02

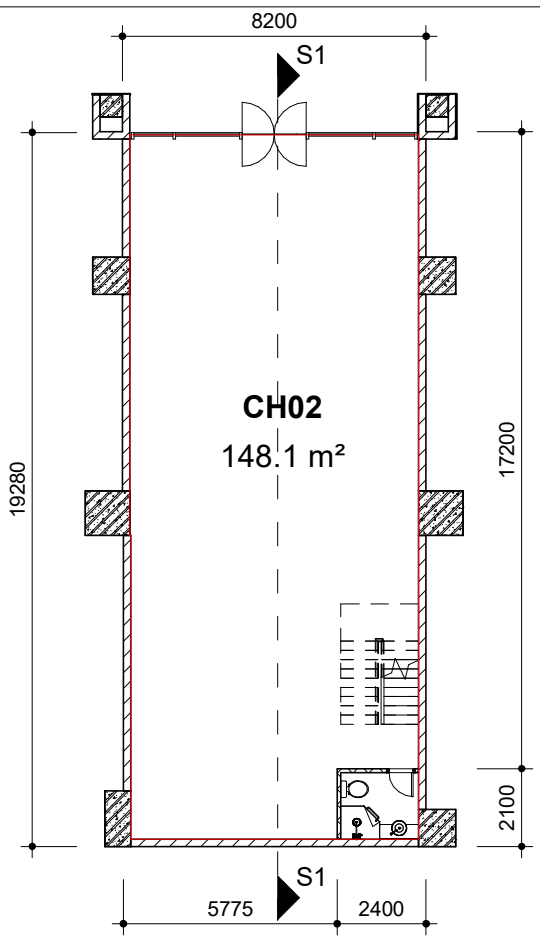

Mặt bằng tầng 1

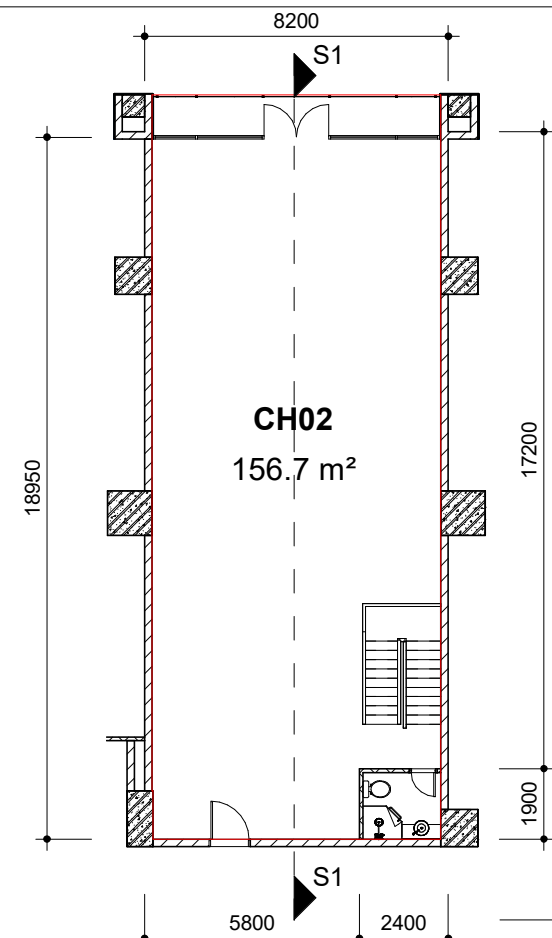

Mặt bằng tầng 2

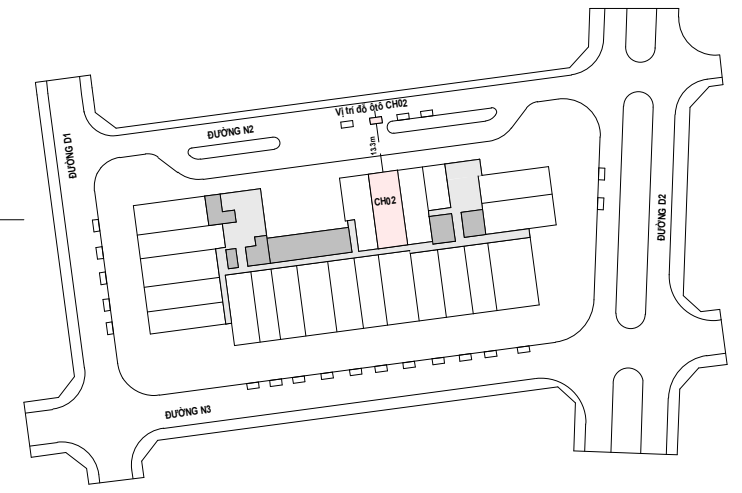
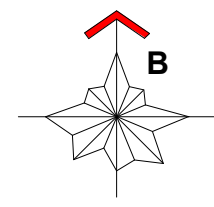

DIỆN TÍCH THÔNG THỦY CĂN CH02	
Tầng cao	Diện tích thông thủy
Tầng 1	148.1 m ²
Tầng 2	156.7 m ²

DIỆN TÍCH TIM TƯỜNG CĂN CH02	
Tầng cao	Diện tích tim tường
Tầng 1	156.2 m ²
Tầng 2	164.4 m ²

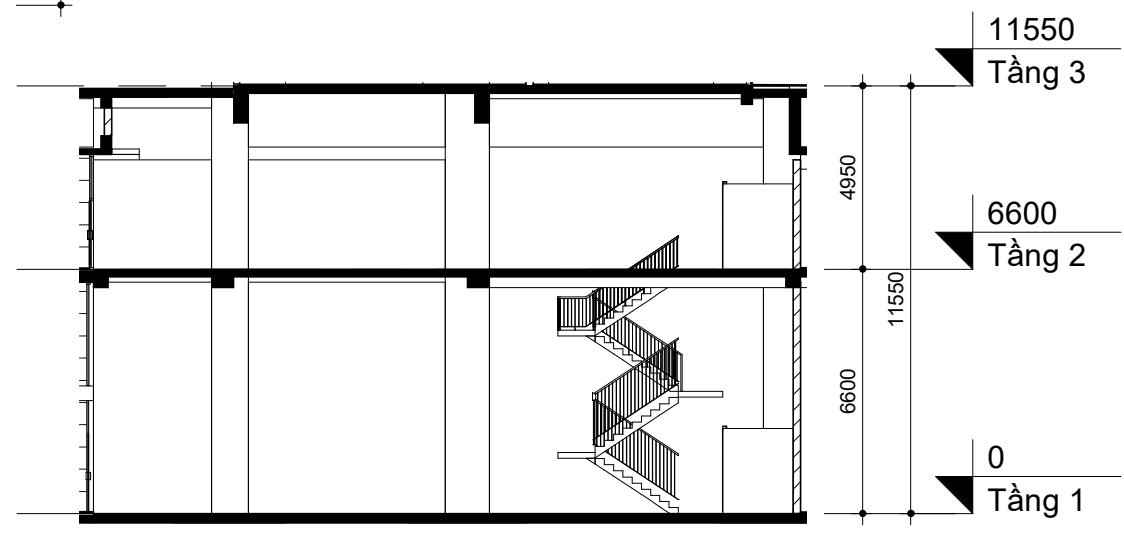

Mặt cắt S1

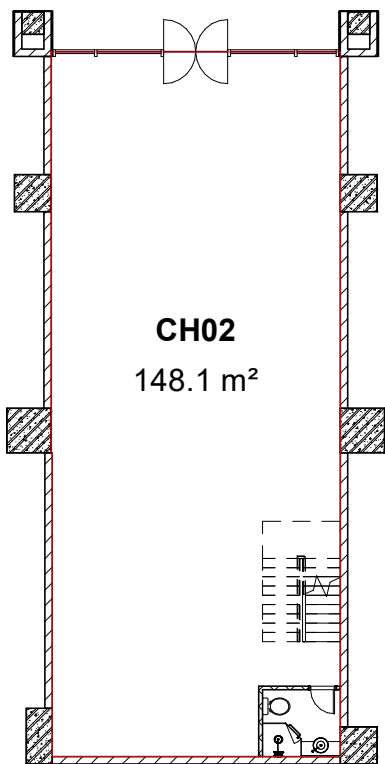

CH02
148.1 m²

Diện tích thông thủy tầng 1

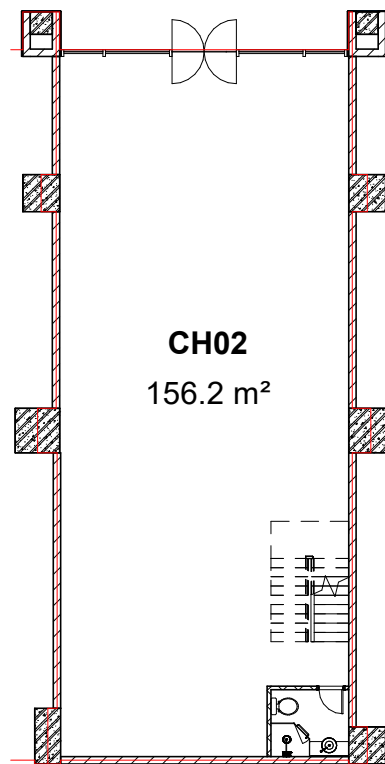

CH02
156.2 m²

Diện tích tim tường tầng 1

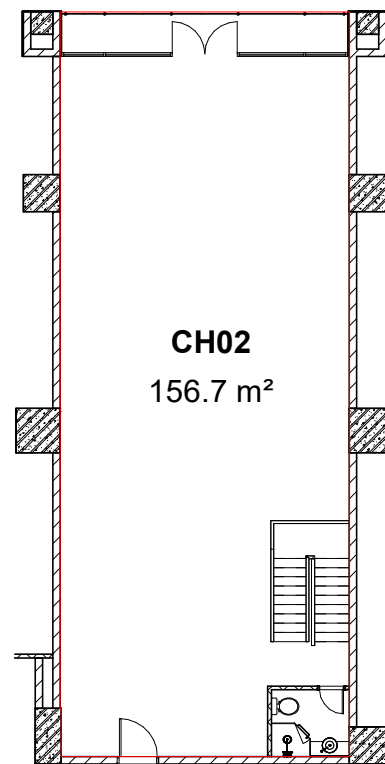

CH02
156.7 m²

Diện tích thông thủy tầng 2

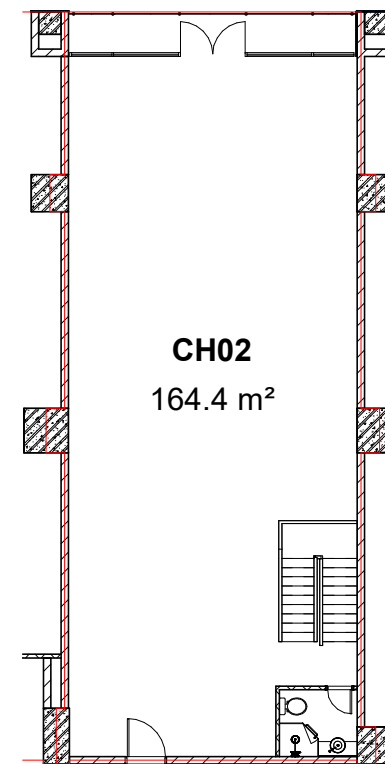

CH02
164.4 m²

Diện tích tim tường tầng 2

CH03

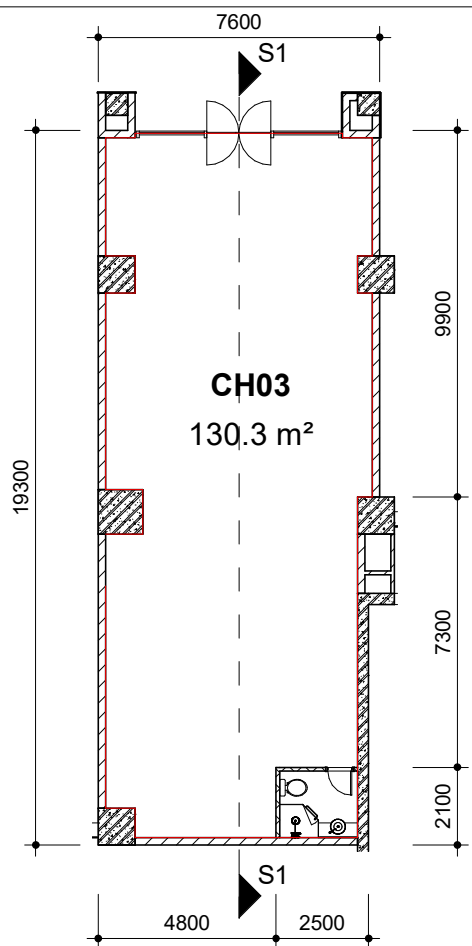

Mặt bằng tầng 1

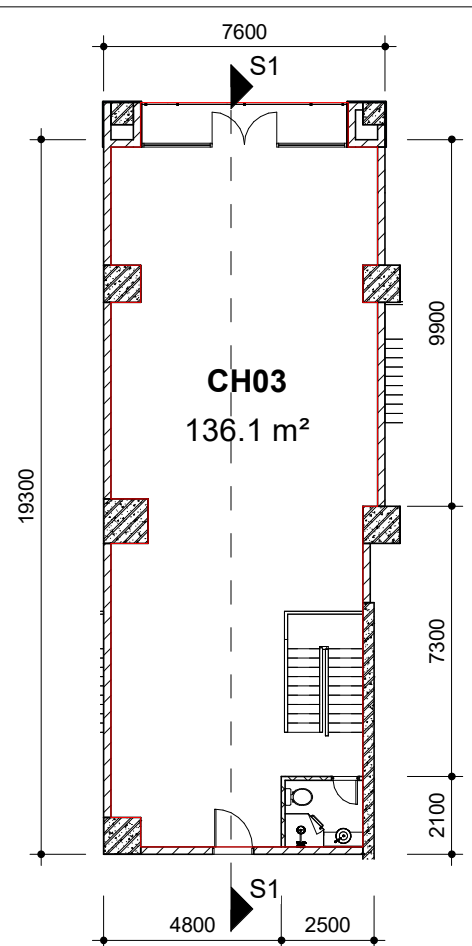

Mặt bằng tầng 2

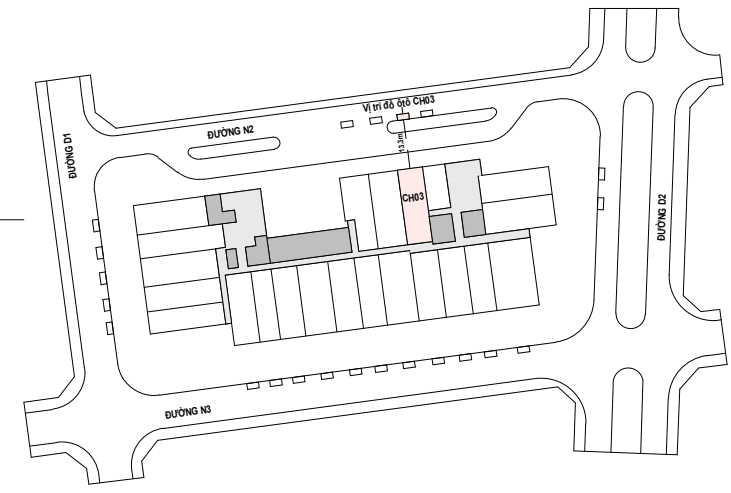
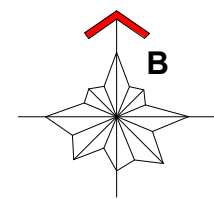

DIỆN TÍCH THÔNG THỦY CĂN CH03	
Tầng cao	Diện tích thông thủy
Tầng 1	130.3 m ²
Tầng 2	136.1 m ²

DIỆN TÍCH TİM TƯỜNG CĂN CH03	
Tầng cao	Diện tích tim tường
Tầng 1	139.4 m ²
Tầng 2	145.1 m ²

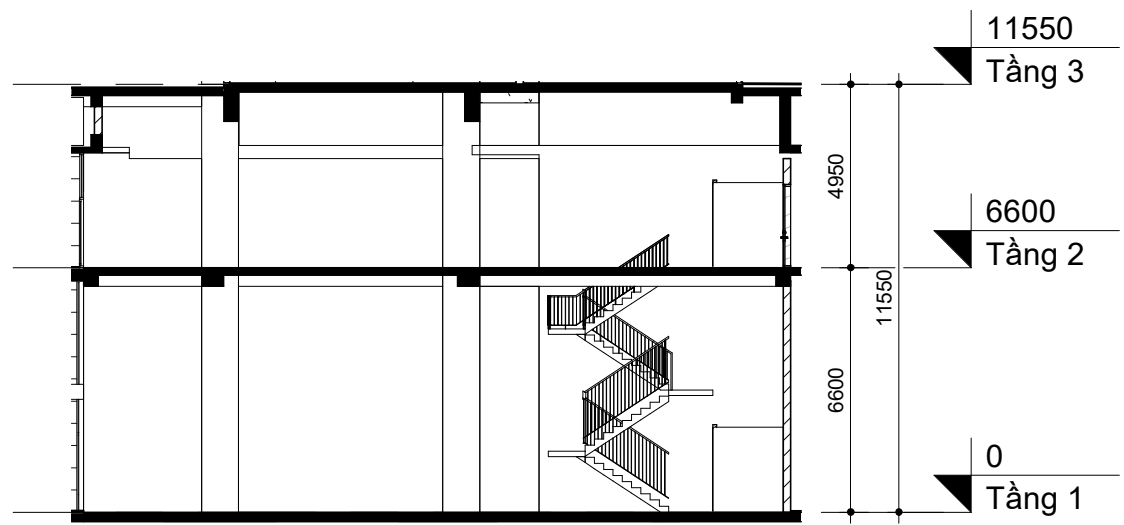

Mặt cắt S1

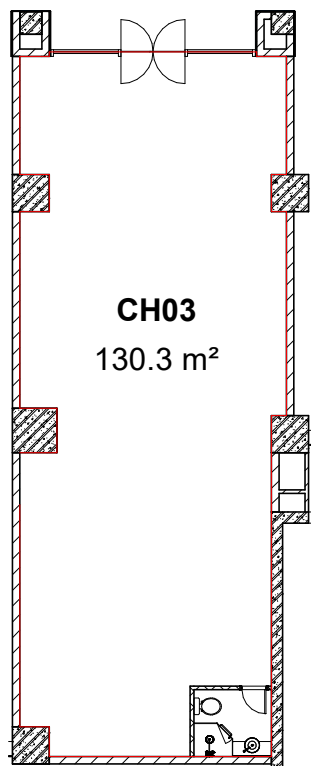

Diện tích thông thủy tầng 1

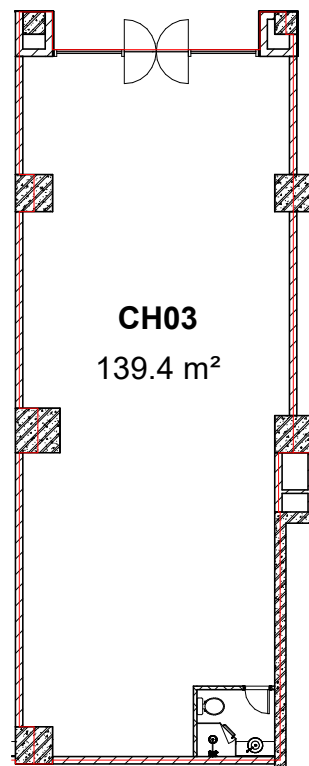

Diện tích tim tường tầng 1

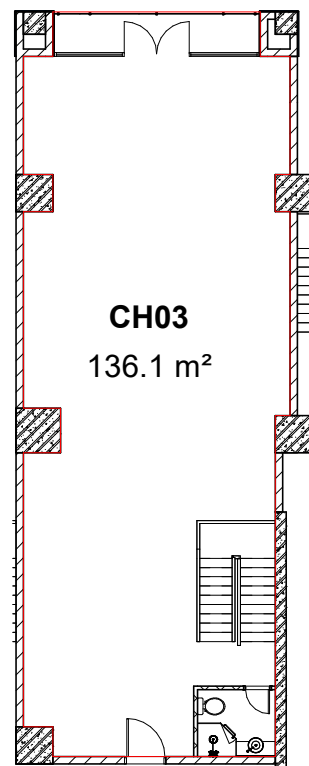

Diện tích thông thủy tầng 2

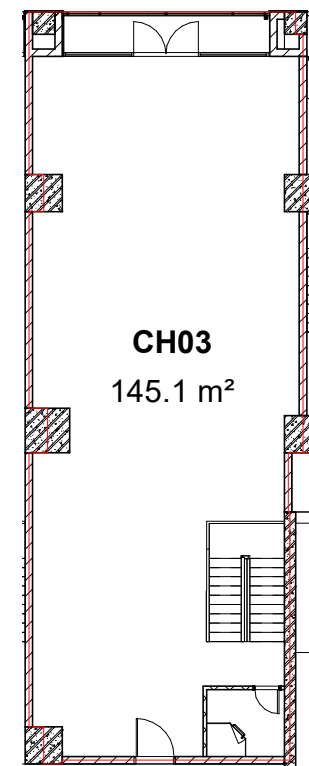

Diện tích tim tường tầng 2

CH04

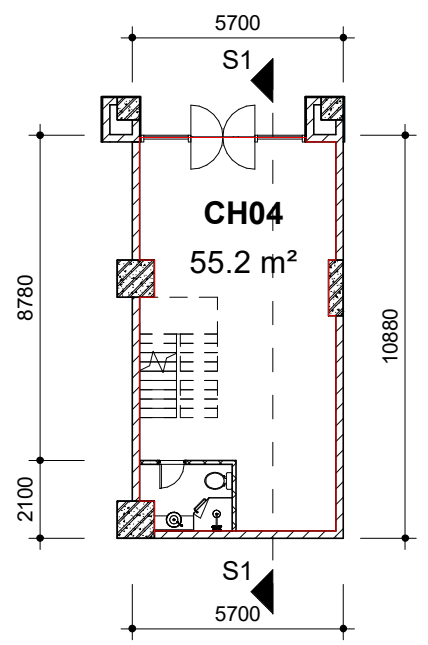

Mặt bằng tầng 1

DIỆN TÍCH THÔNG THỦY CĂN CH04	
Tầng cao	Diện tích thông thủy
Tầng 1	55.2 m ²
Tầng 2	125.1 m ²

DIỆN TÍCH TİM TƯỜNG CĂN CH04	
Tầng cao	Diện tích tim tường
Tầng 1	60.4 m ²
Tầng 2	133.7 m ²

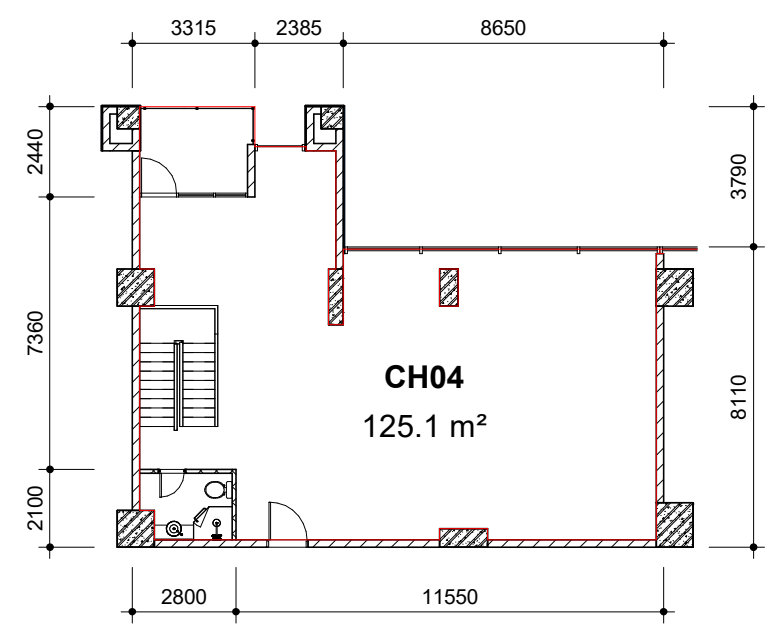
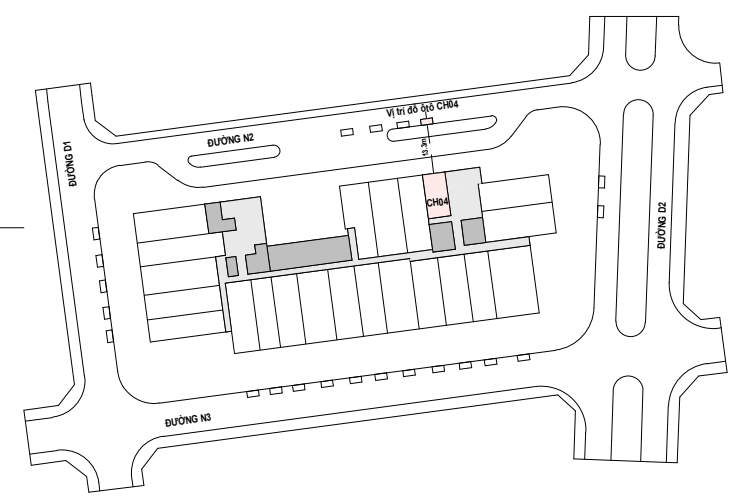
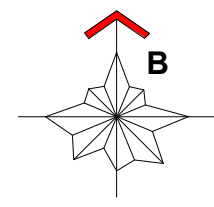

Mặt bằng tầng 2

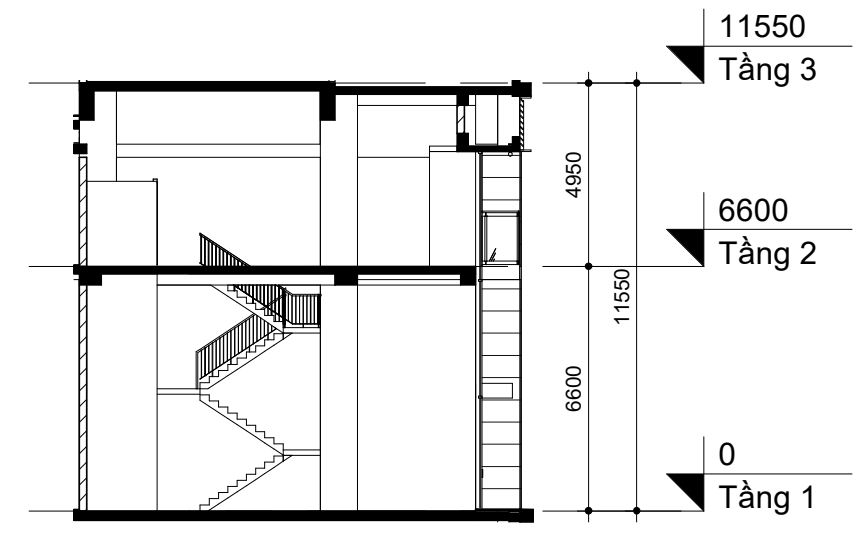

Mặt cắt S1

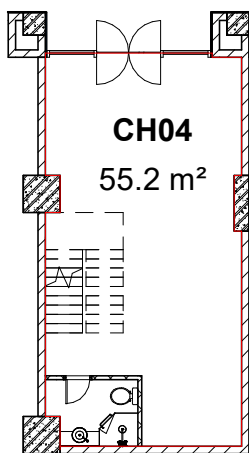

Diện tích thông thủy tầng 1

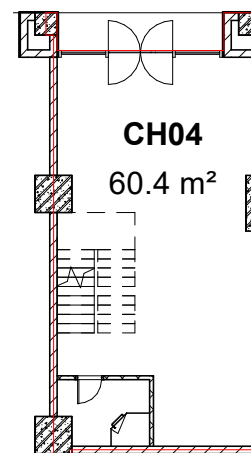

Diện tích tim tường tầng 1

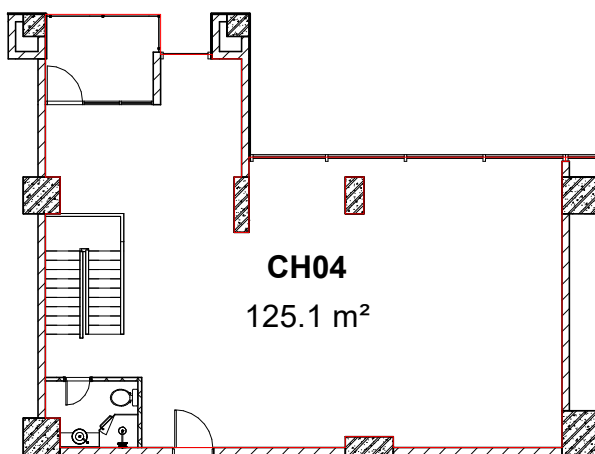

Diện tích thông thủy tầng 2

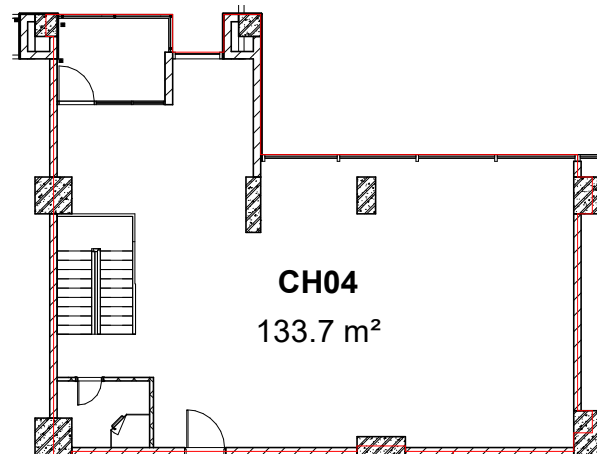

Diện tích tim tường tầng 2

CH05

DIỆN TÍCH THÔNG THỦY CĂN CH05		DIỆN TÍCH TIM TƯỜNG CĂN CH05	
Tầng cao	Diện tích thông thủy	Tầng cao	Diện tích tim tường
Tầng 1	130.6 m ²	Tầng 1	139.1 m ²
Tầng 2	137.0 m ²	Tầng 2	144.9 m ²

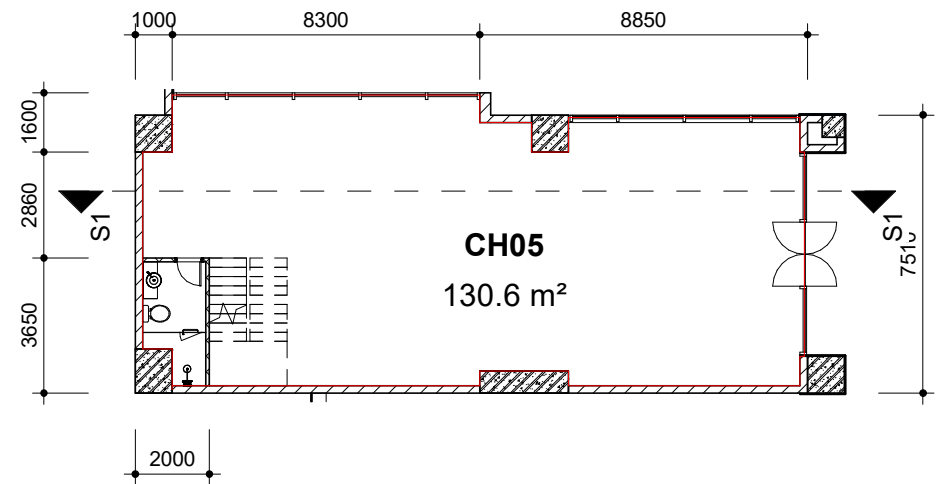
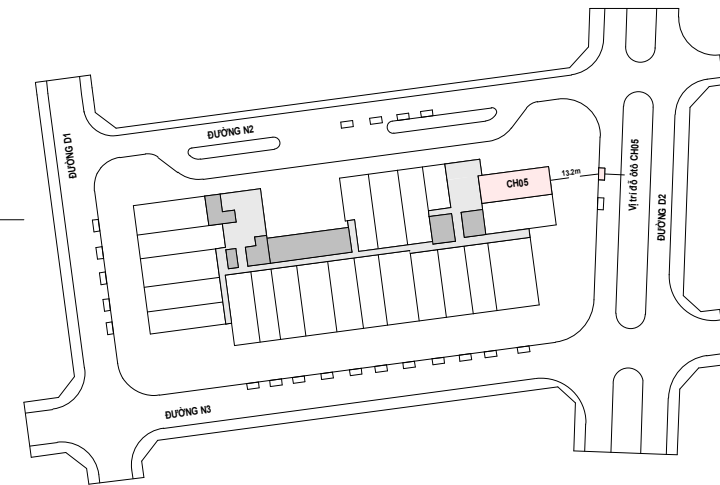
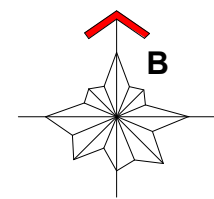

Mặt bằng tầng 1

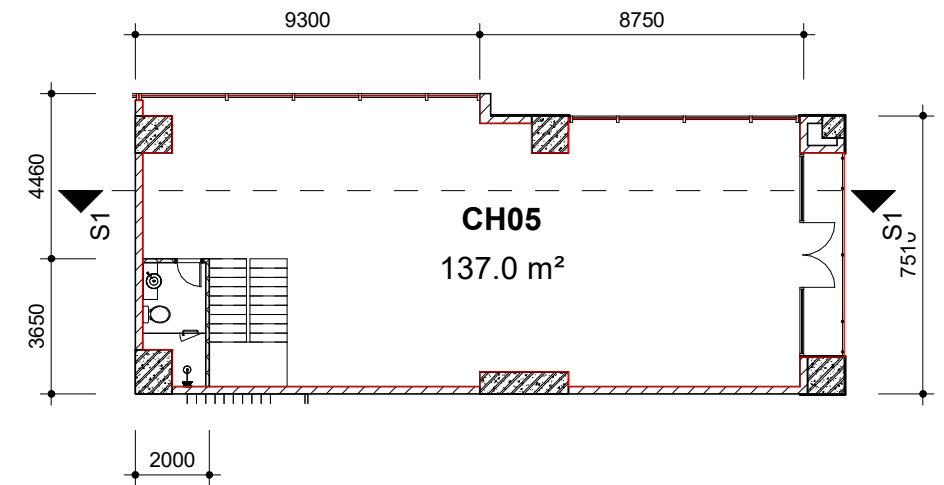

Mặt bằng tầng 2

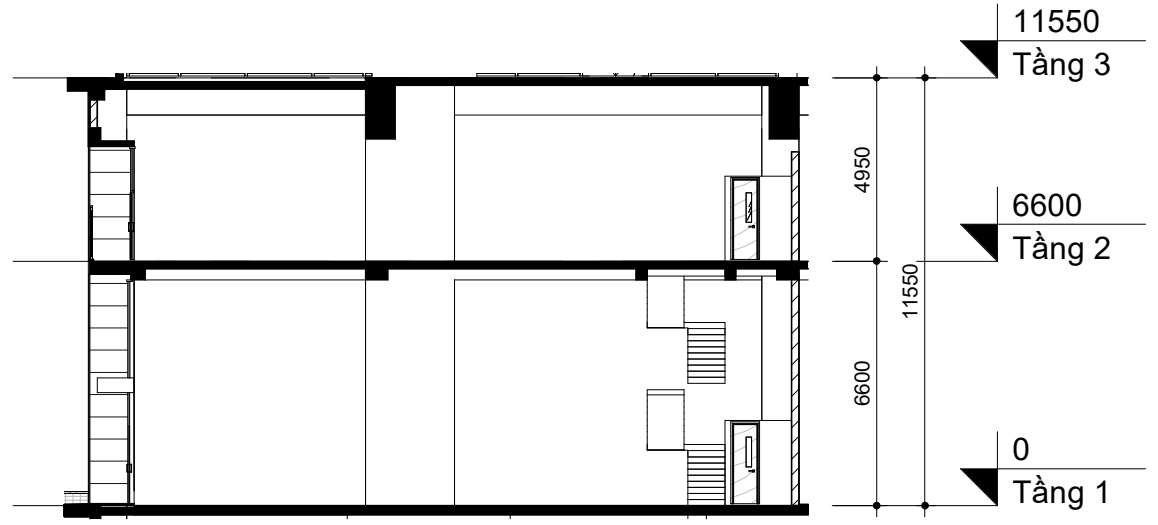

Mặt cắt S1

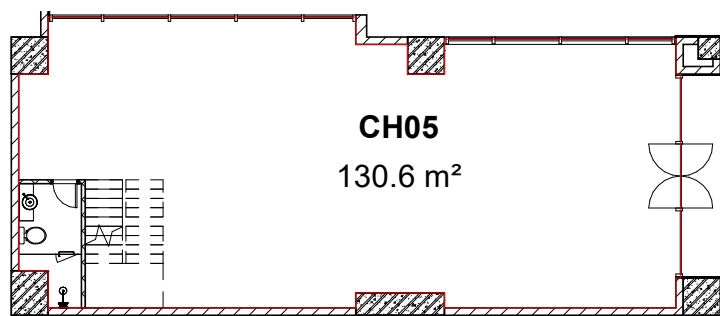

CH05
130.6 m²

Diện tích thông thủy tầng 1

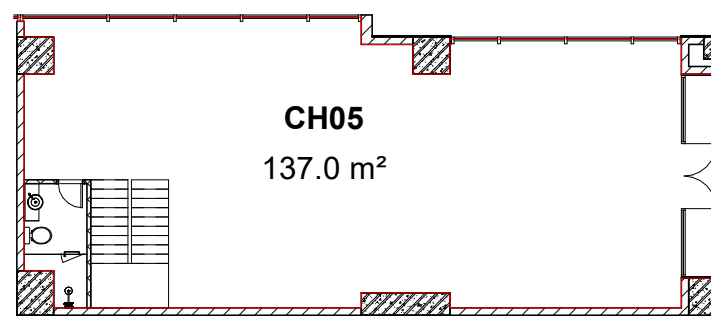

CH05
137.0 m²

Diện tích thông thủy tầng 2

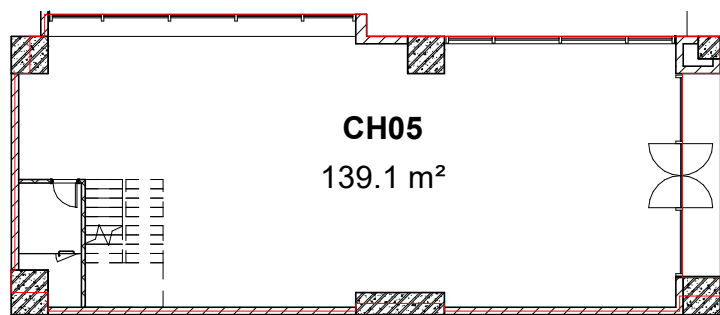

CH05
139.1 m²

Diện tích tim tường tầng 1

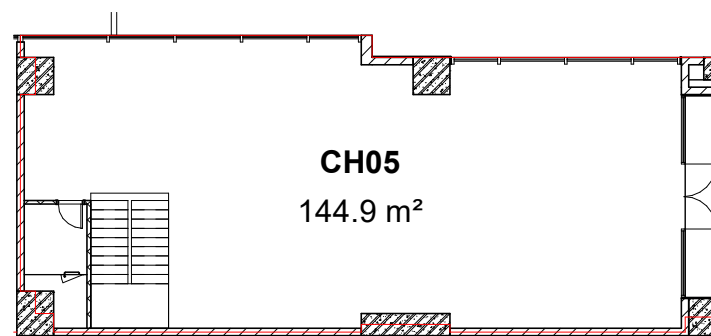

CH05
144.9 m²

Diện tích tim tường tầng 2

CH06

DIỆN TÍCH THÔNG THỦY CĂN CH06		DIỆN TÍCH TIM TƯỜNG CĂN CH06	
Tầng cao	Diện tích thông thủy	Tầng cao	Diện tích tim tường
Tầng 1	145.6 m ²	Tầng 1	155.9 m ²
Tầng 2	180.2 m ²	Tầng 2	189.7 m ²

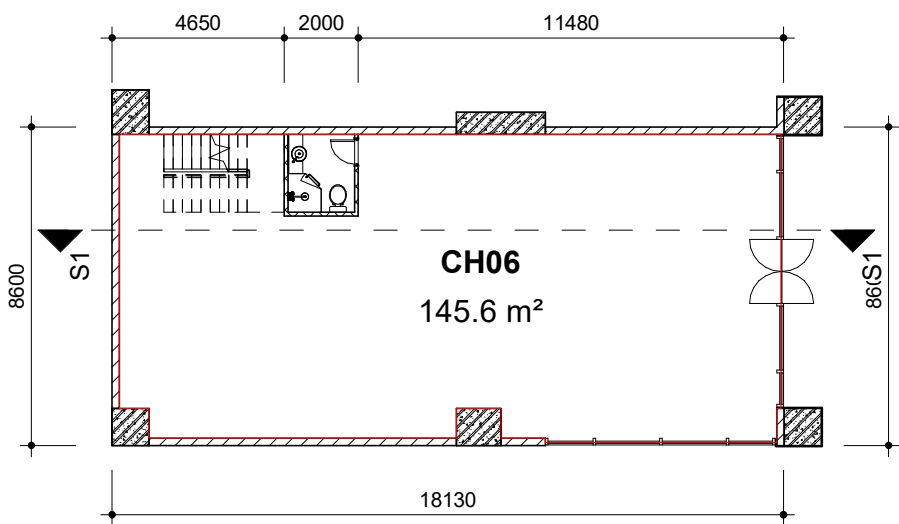

Mặt bằng tầng 1

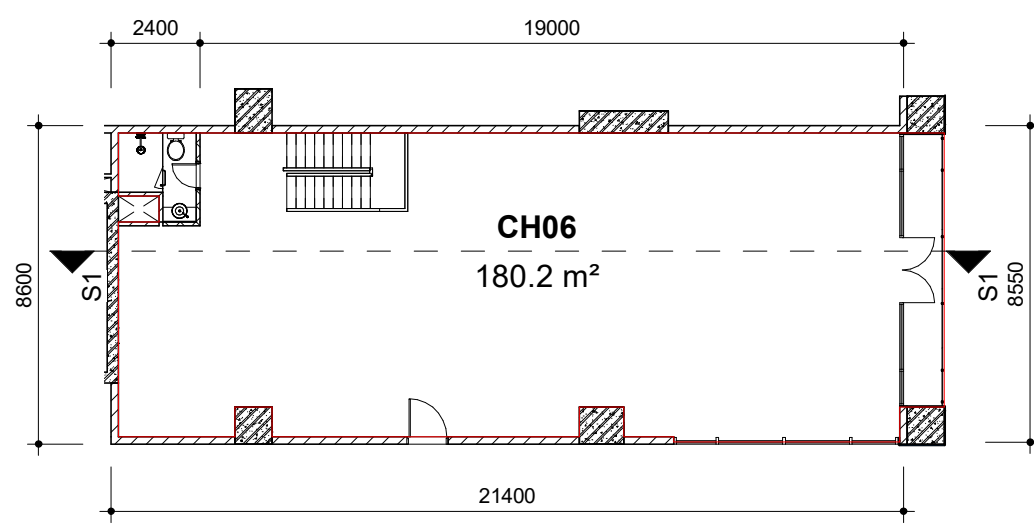

Mặt bằng tầng 2

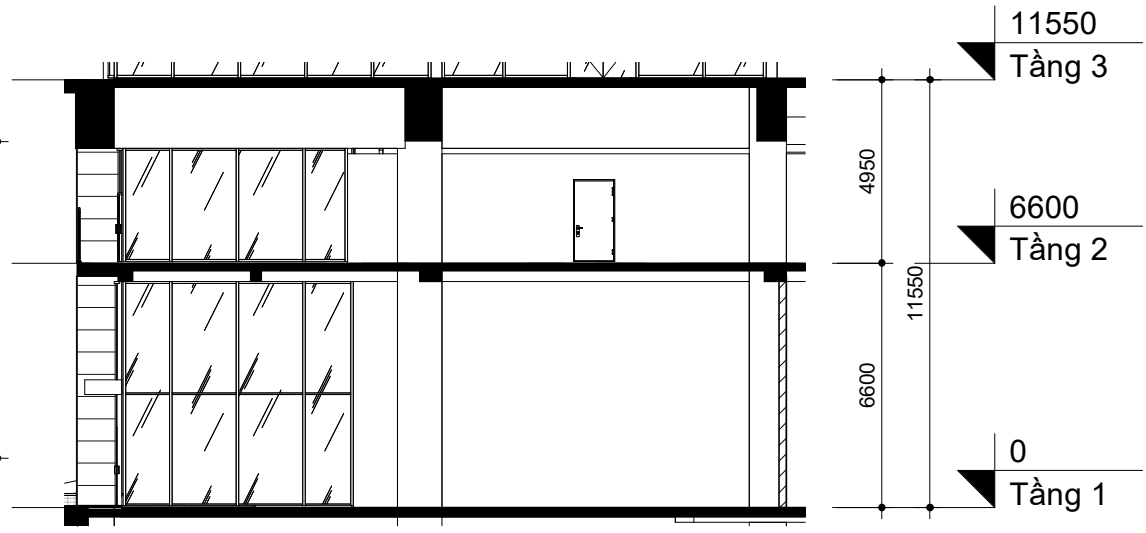

Mặt cắt S1

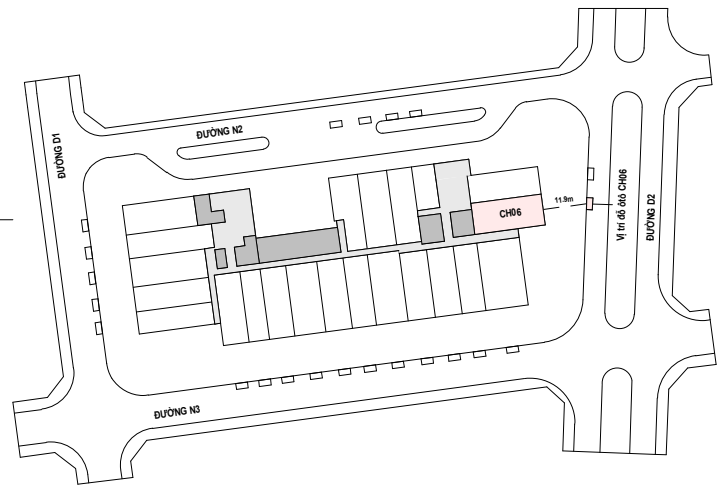
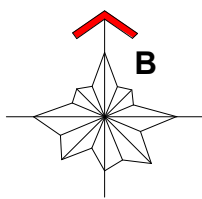

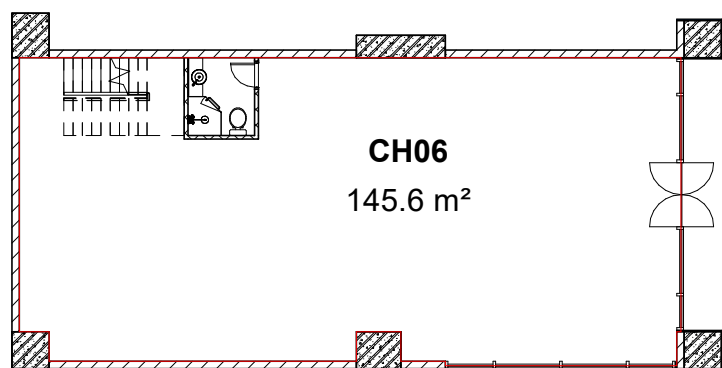

Diện tích thông thủy tầng 1

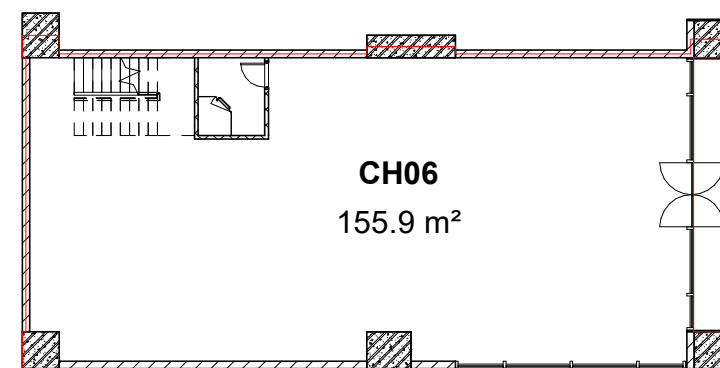

Diện tích tim tường tầng 1

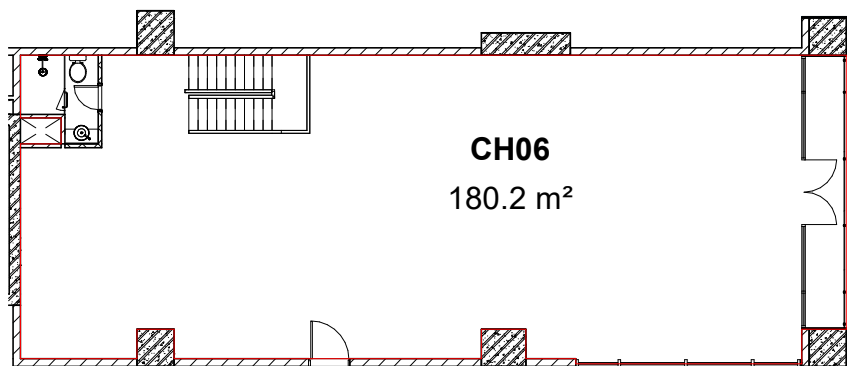

Diện tích thông thủy tầng 2

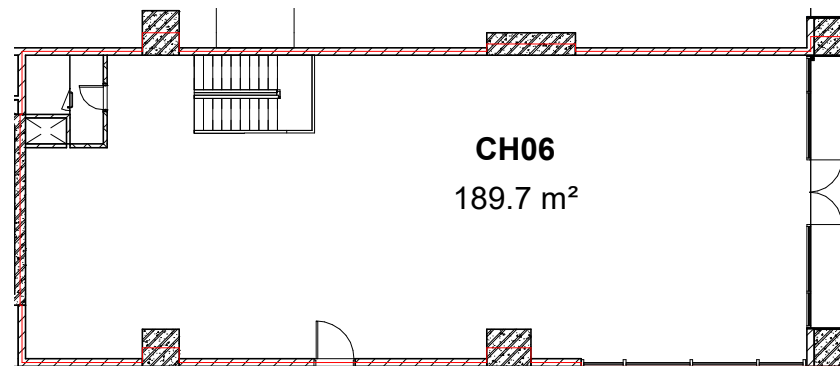

Diện tích tim tường tầng 2

CH07

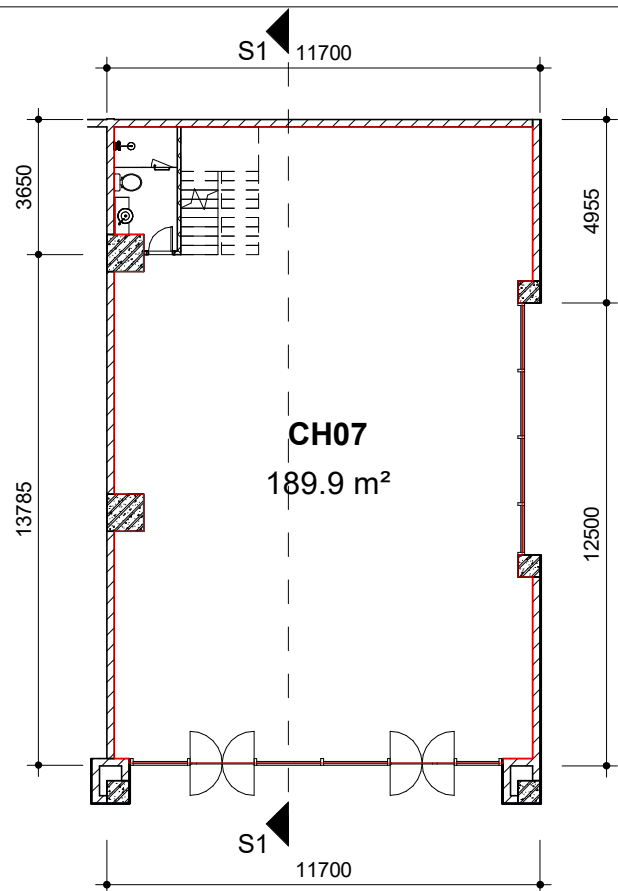

Mặt bằng tầng 1

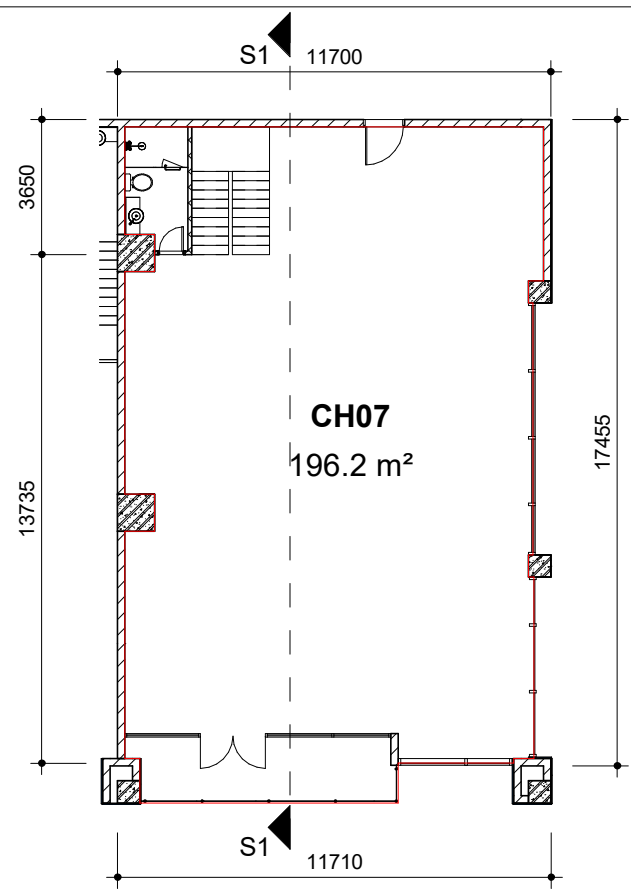

Mặt bằng tầng 2

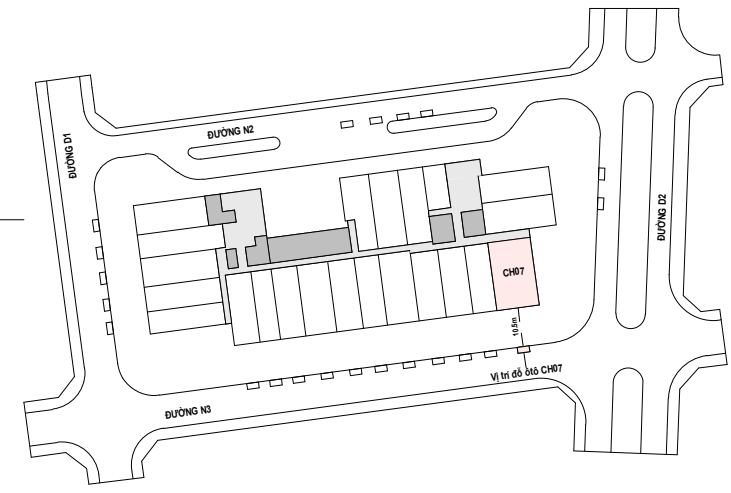
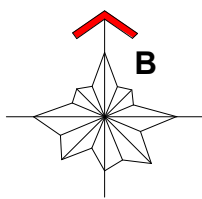

DIỆN TÍCH THÔNG THỦY CĂN CH07	
Tầng cao	Diện tích thông thủy
Tầng 1	189.9 m ²
Tầng 2	196.2 m ²

DIỆN TÍCH TIM TƯỜNG CĂN CH07	
Tầng cao	Diện tích tim tường
Tầng 1	199.8 m ²
Tầng 2	203.9 m ²

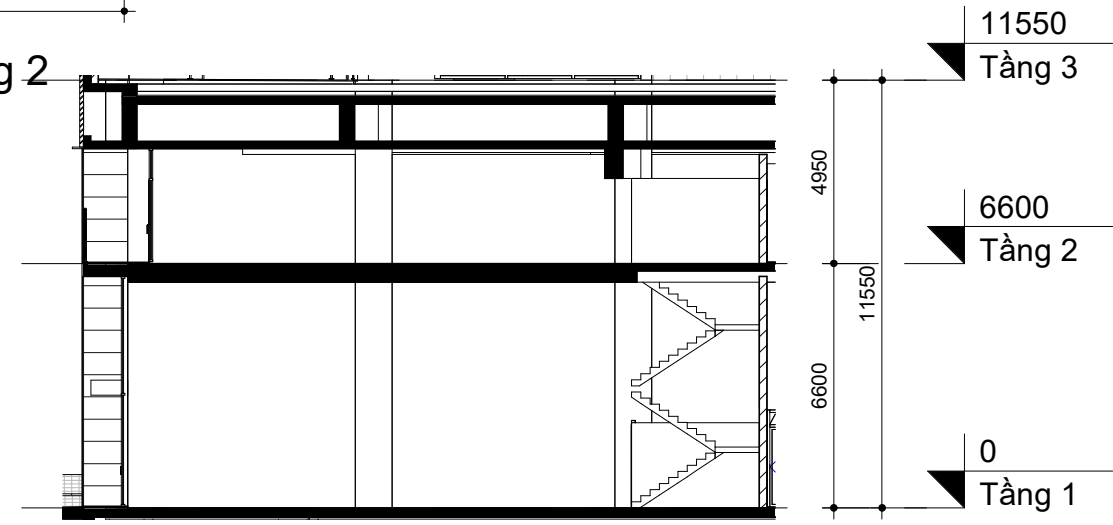

Mặt cắt S1

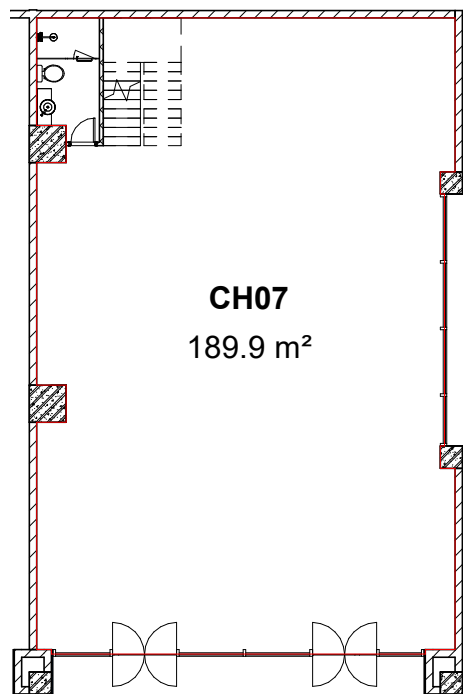

Diện tích thông thủy tầng 1

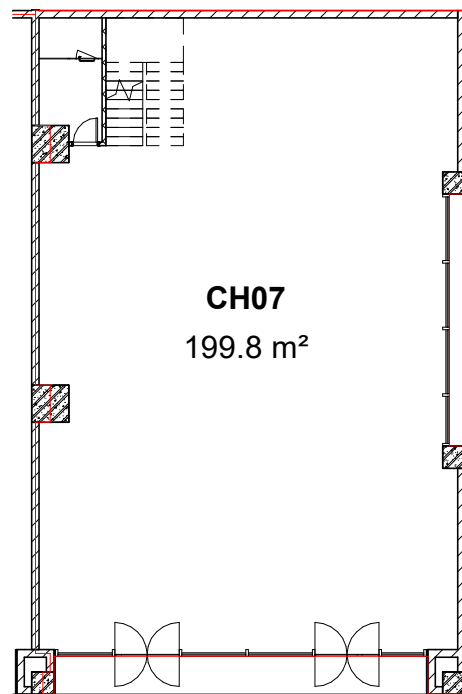

Diện tích tim tường tầng 1

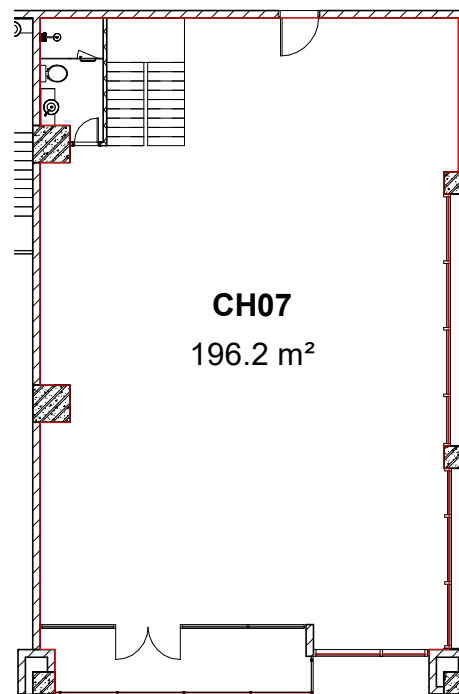

Diện tích thông thủy tầng 2

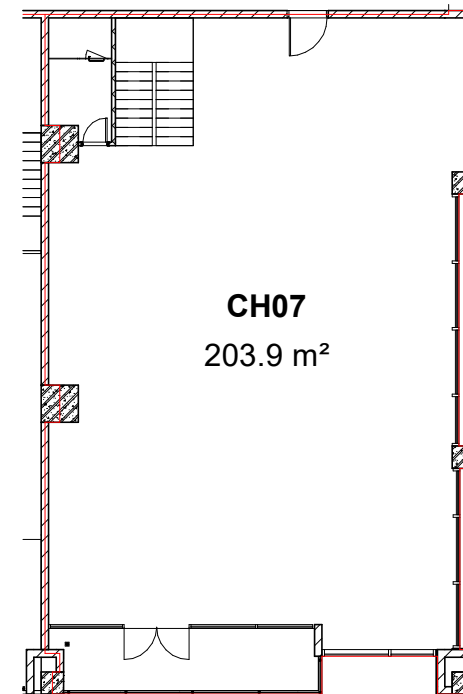

Diện tích tim tường tầng 2

CH08

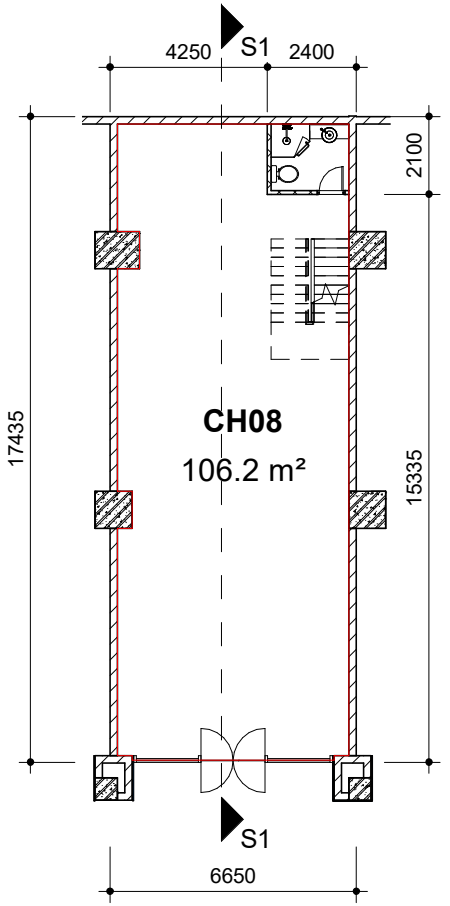

Mặt bằng tầng 1

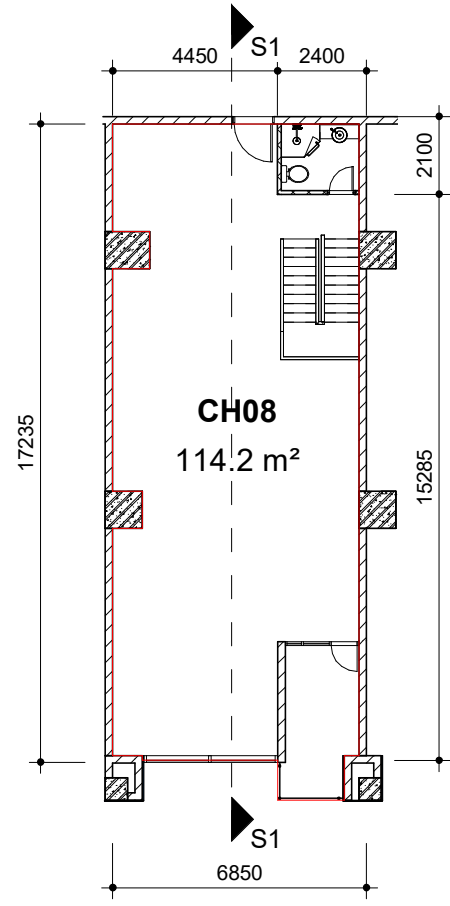

Mặt bằng tầng 2

DIỆN TÍCH THÔNG THỦY CĂN CH08	
Tầng cao	Diện tích thông thủy
Tầng 1	106.2 m ²
Tầng 2	114.2 m ²

DIỆN TÍCH TİM TƯỜNG CĂN CH08	
Tầng cao	Diện tích tim tường
Tầng 1	114.2 m ²
Tầng 2	122.1 m ²

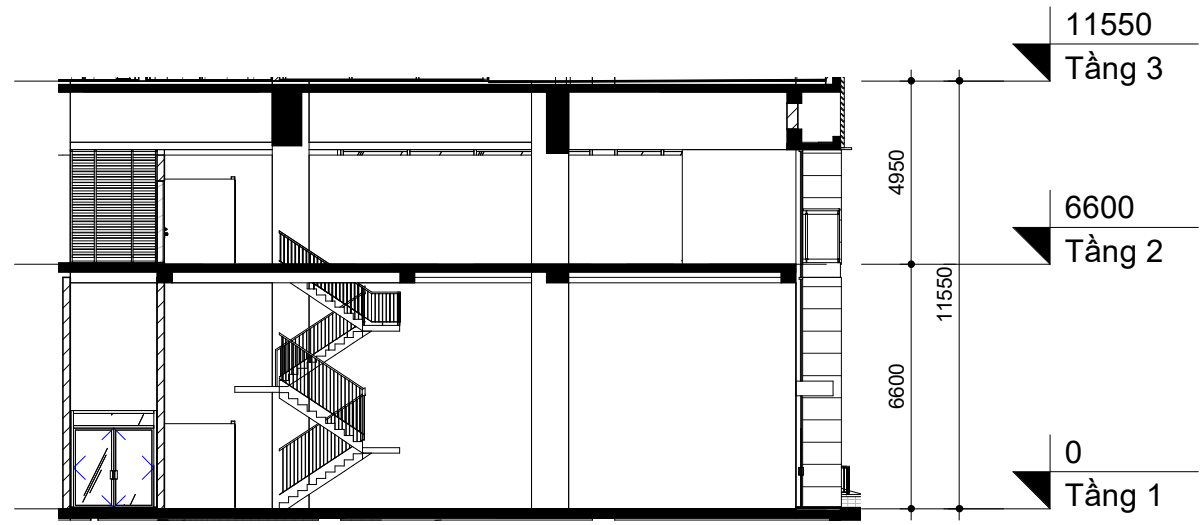
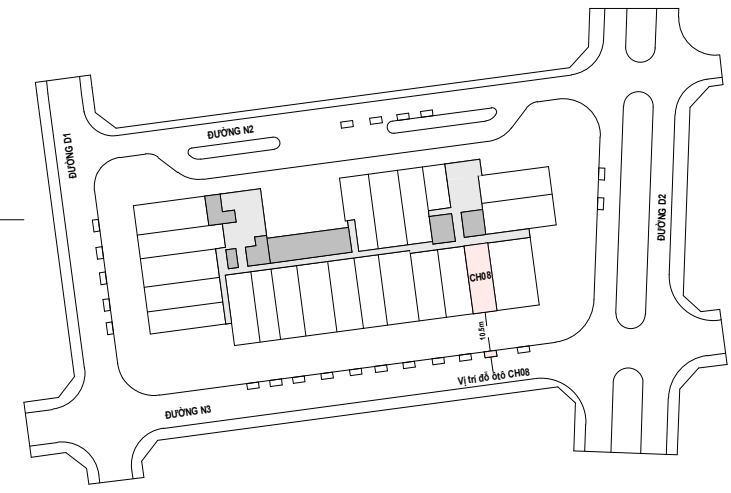
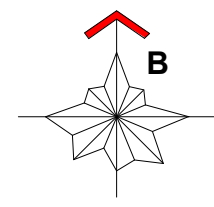

Mặt cắt S1

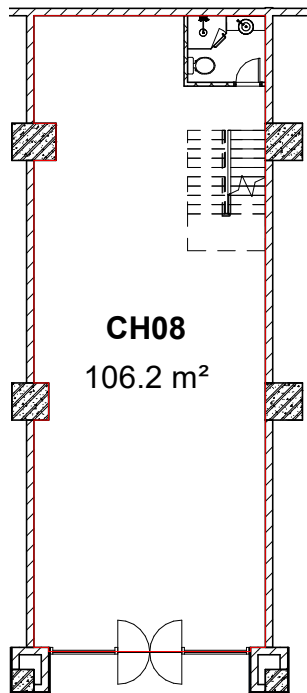

Diện tích thông thủy tầng 1

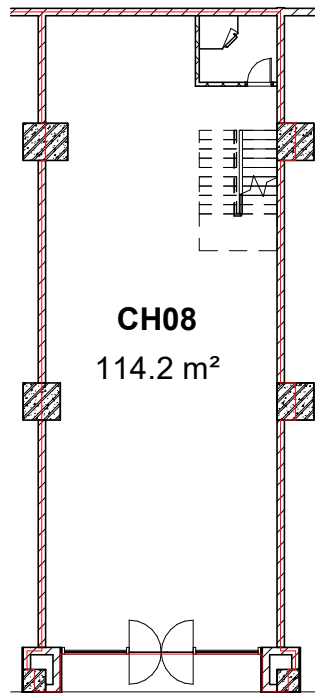

Diện tích tim tường tầng 1

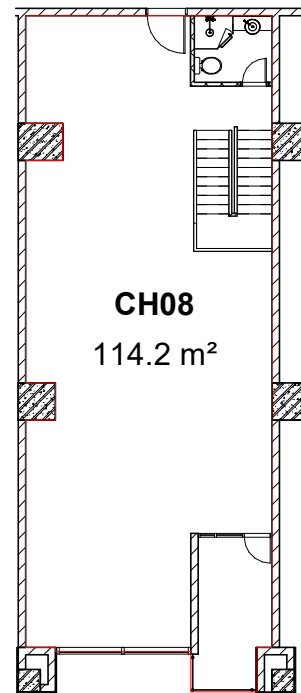

Diện tích thông thủy tầng 2

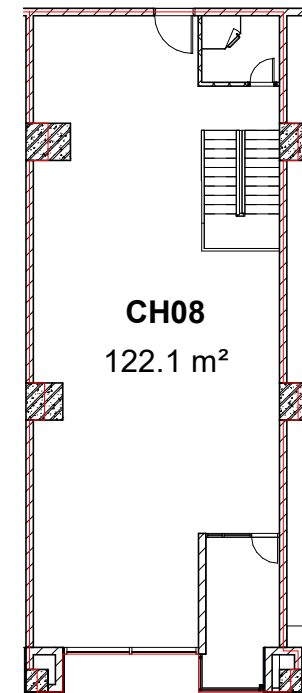

Diện tích tim tường tầng 2

CH09

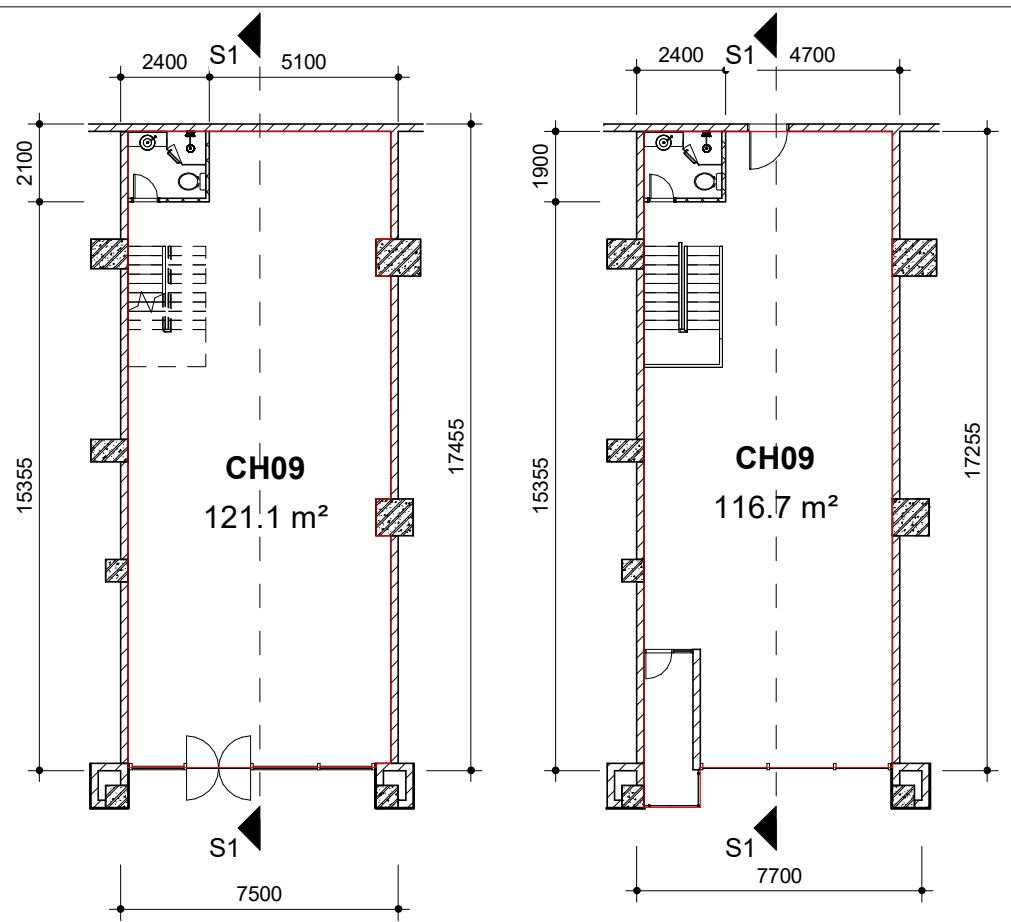

Mặt bằng tầng 1

Mặt bằng tầng 2

DIỆN TÍCH THÔNG THỦY CĂN CH09	
Tầng cao	Diện tích thông thủy
Tầng 1	121.1 m ²
Tầng 2	116.7 m ²

DIỆN TÍCH TİM TƯỜNG CĂN CH09	
Tầng cao	Diện tích tim tường
Tầng 1	127.7 m ²
Tầng 2	123.2 m ²

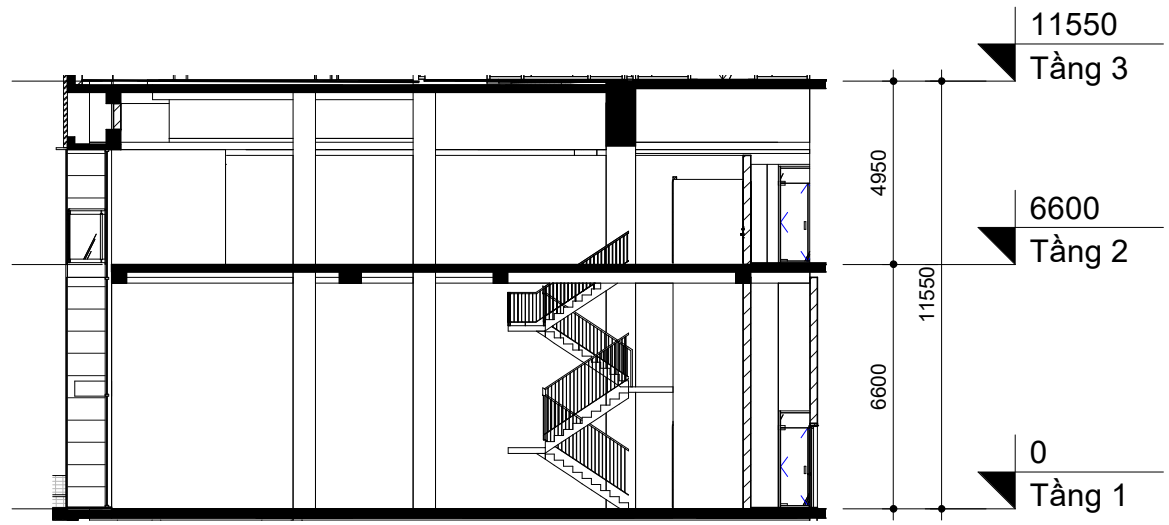
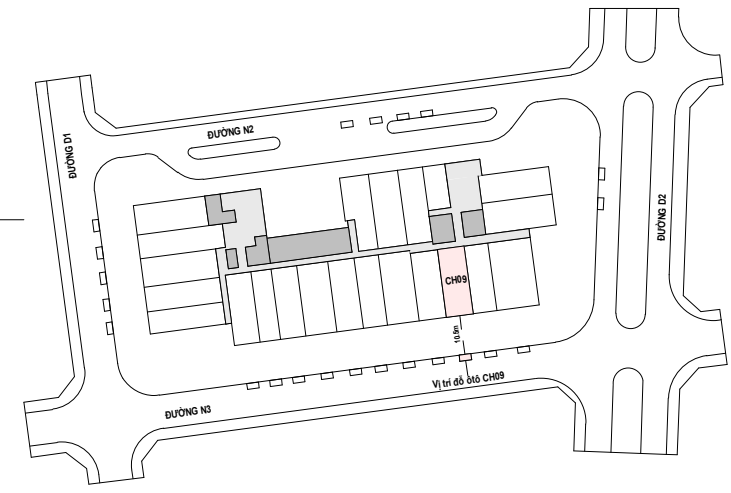
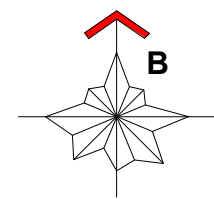

Mặt cắt S1

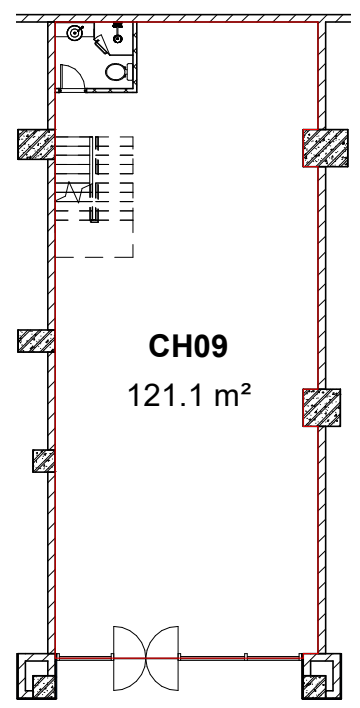

Diện tích thông thủy tầng 1

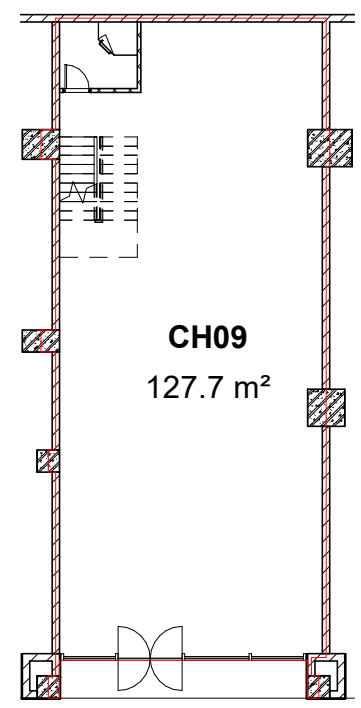

Diện tích tim tường tầng 1

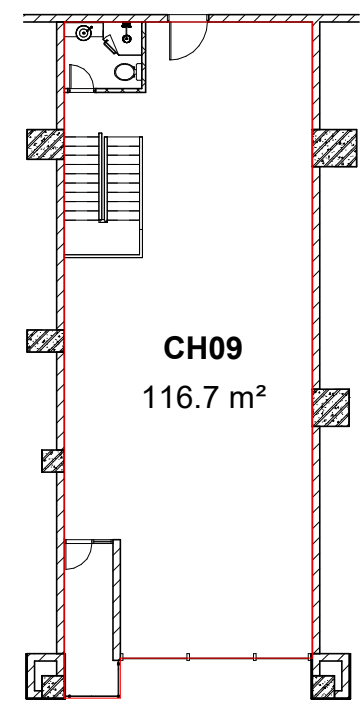

Diện tích thông thủy tầng 2

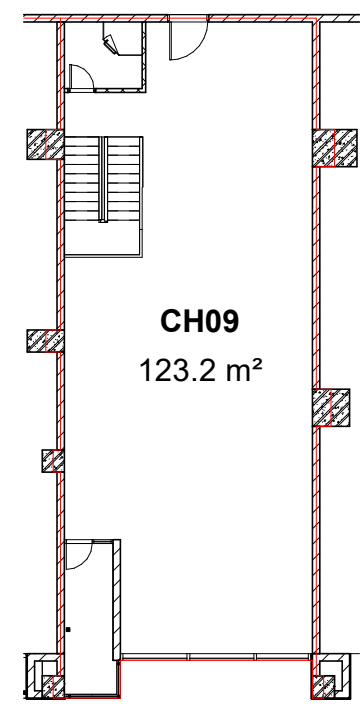

Diện tích tim tường tầng 2

CH10

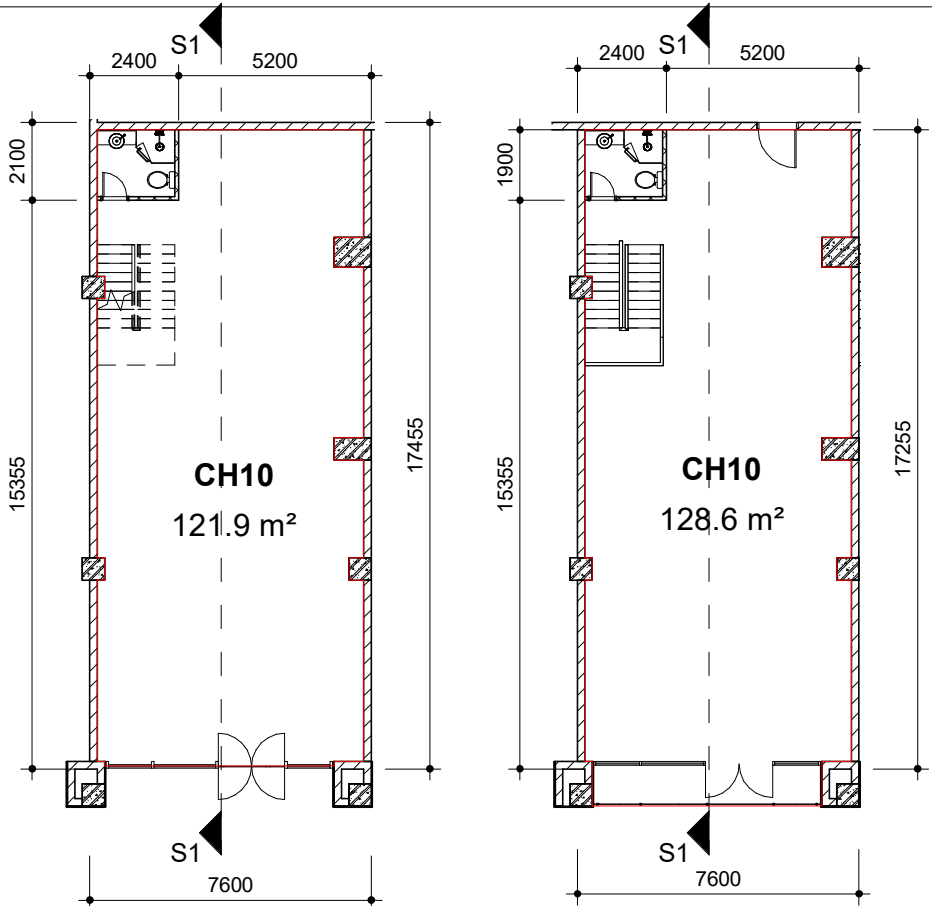

Mặt bằng tầng 1

Mặt bằng tầng 2

DIỆN TÍCH THÔNG THỦY CĂN CH10	
Tầng cao	Diện tích thông thủy
Tầng 1	121.9 m ²
Tầng 2	128.6 m ²

DIỆN TÍCH TİM TƯỜNG CĂN CH10	
Tầng cao	Diện tích tim tường
Tầng 1	128.9 m ²
Tầng 2	134.9 m ²

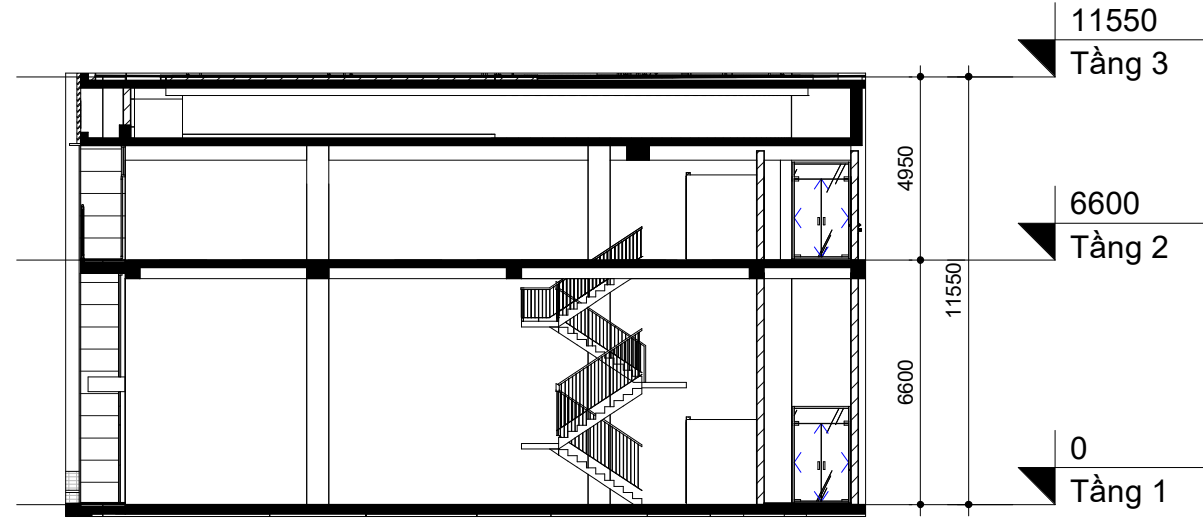
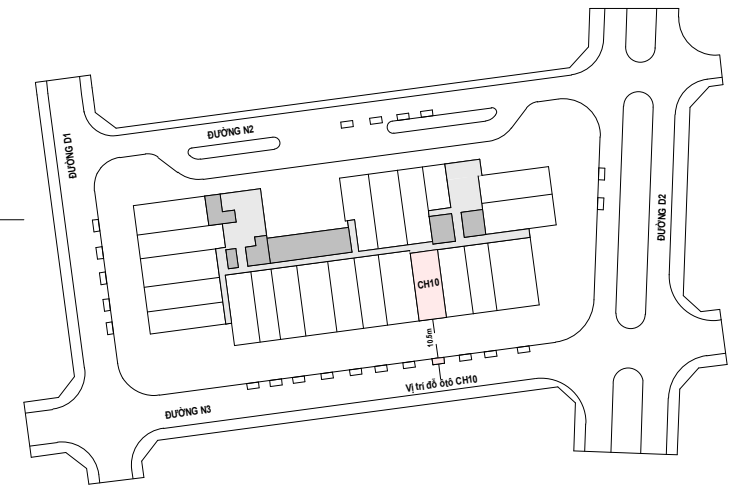
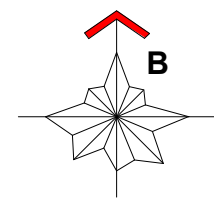

Mặt cắt S1

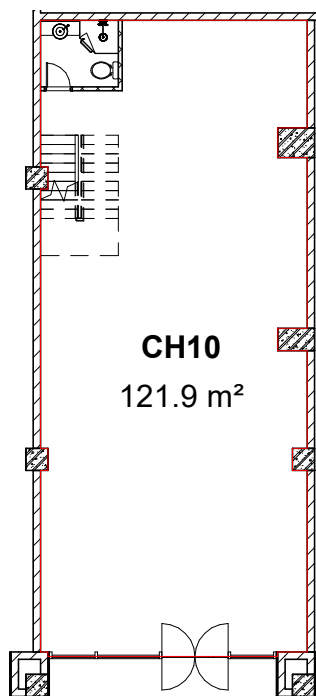

Diện tích thông thủy tầng 1

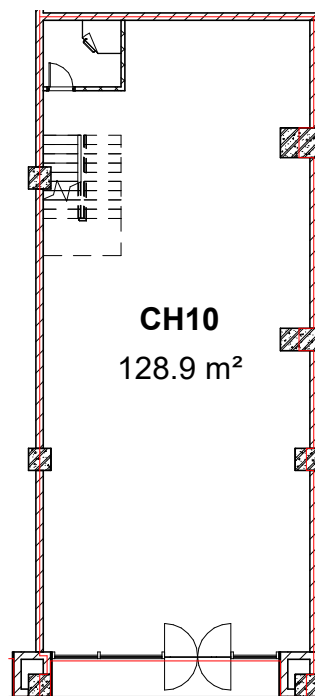

Diện tích tim tường tầng 1

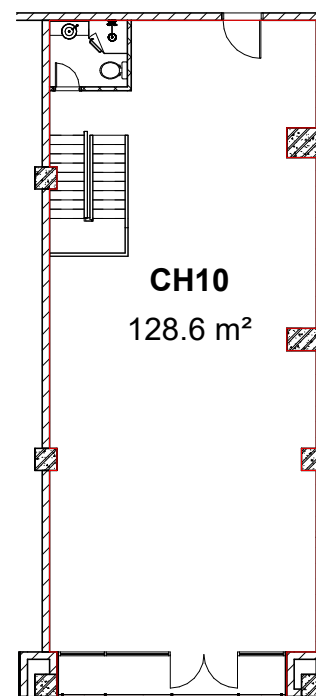

Diện tích thông thủy tầng 2

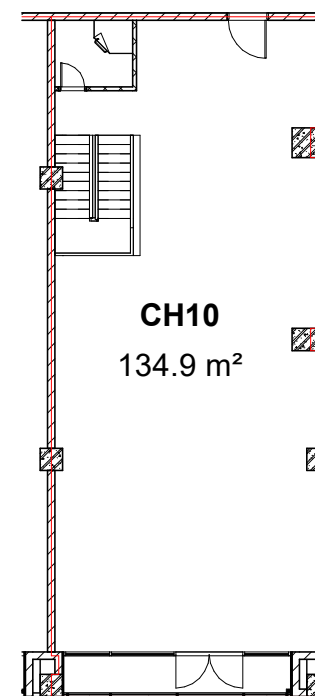

Diện tích tim tường tầng 2

CH11

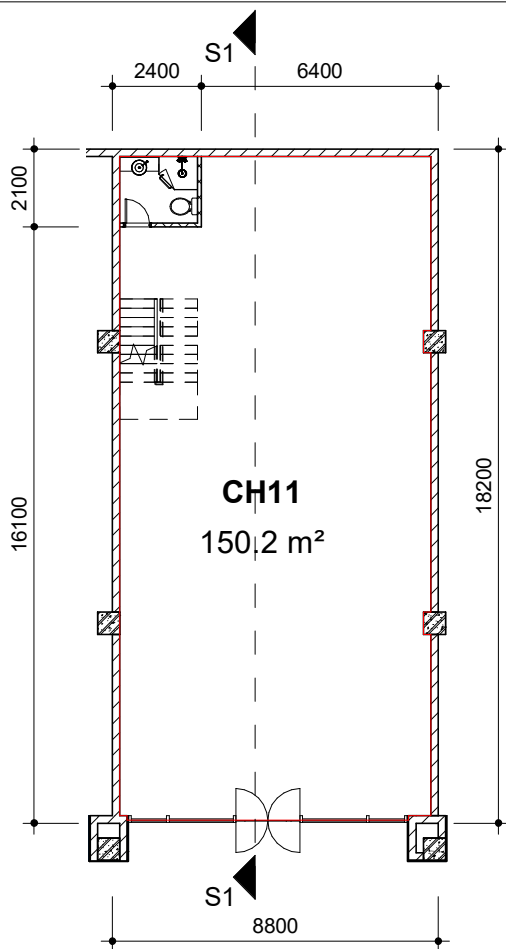

Mặt bằng tầng 1

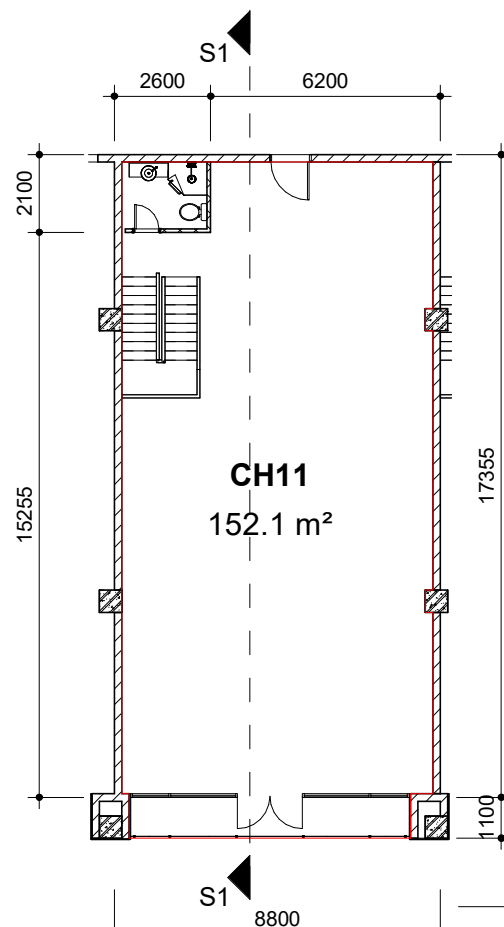

Mặt bằng tầng 2

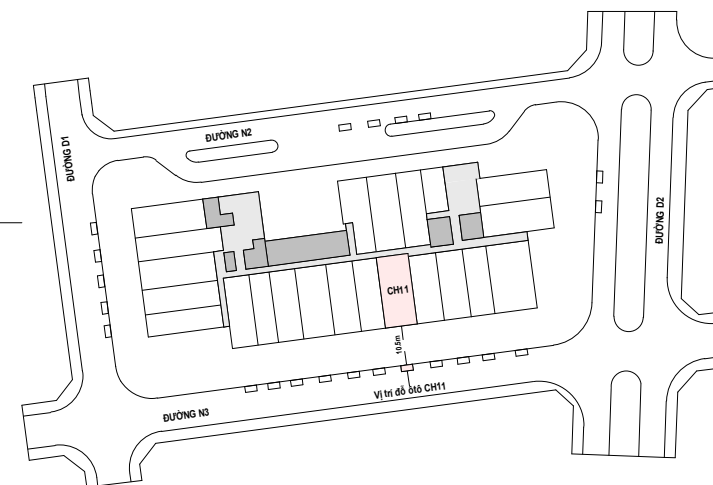
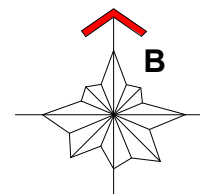

DIỆN TÍCH THÔNG THỦY CĂN CH11	
Tầng cao	Diện tích thông thủy
Tầng 1	150.2 m ²
Tầng 2	152.1 m ²

DIỆN TÍCH TİM TƯỜNG CĂN CH11	
Tầng cao	Diện tích tím tường
Tầng 1	156.9 m ²
Tầng 2	158.0 m ²

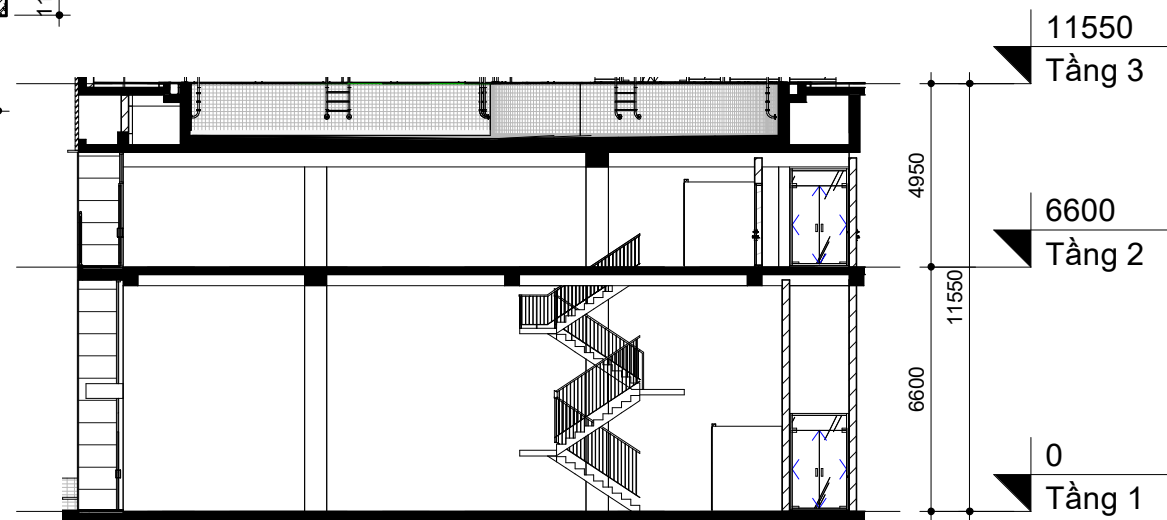

Mặt cắt S1

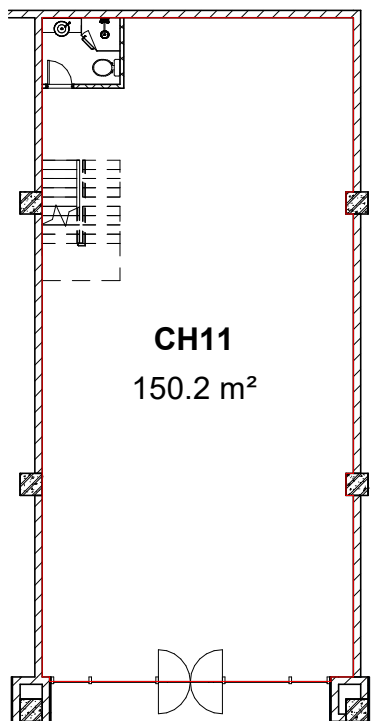

Diện tích thông thủy tầng 1

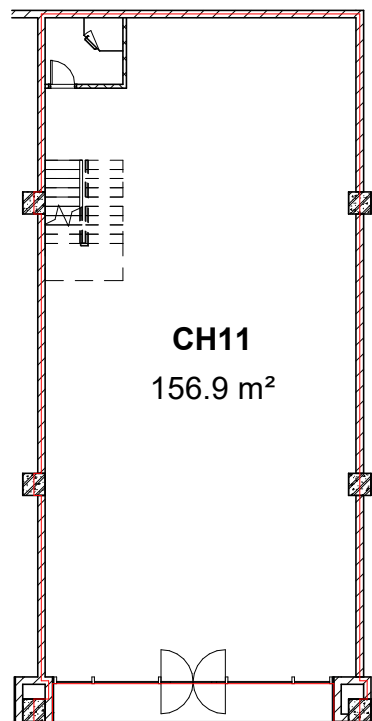

Diện tích tim tường tầng 1

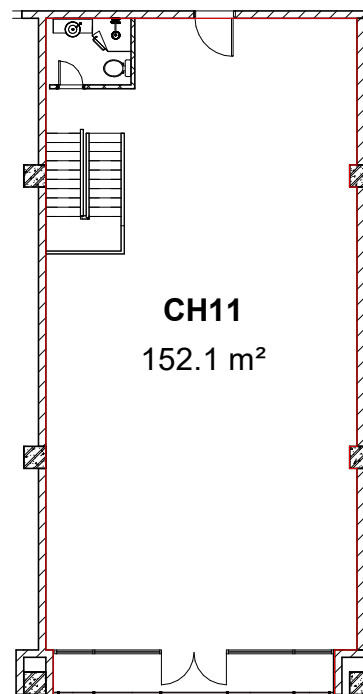

Diện tích thông thủy tầng 2

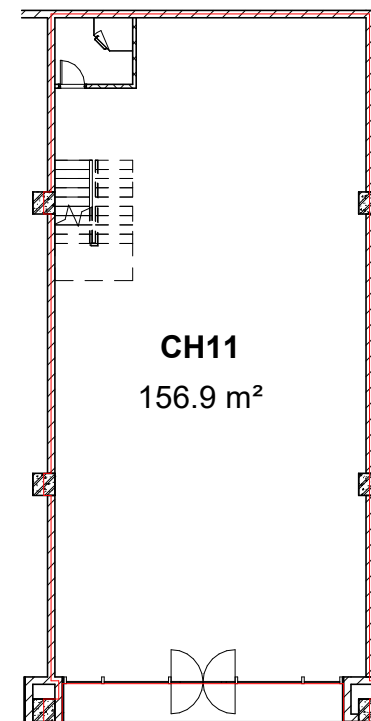

Diện tích tim tường tầng 2

CH12

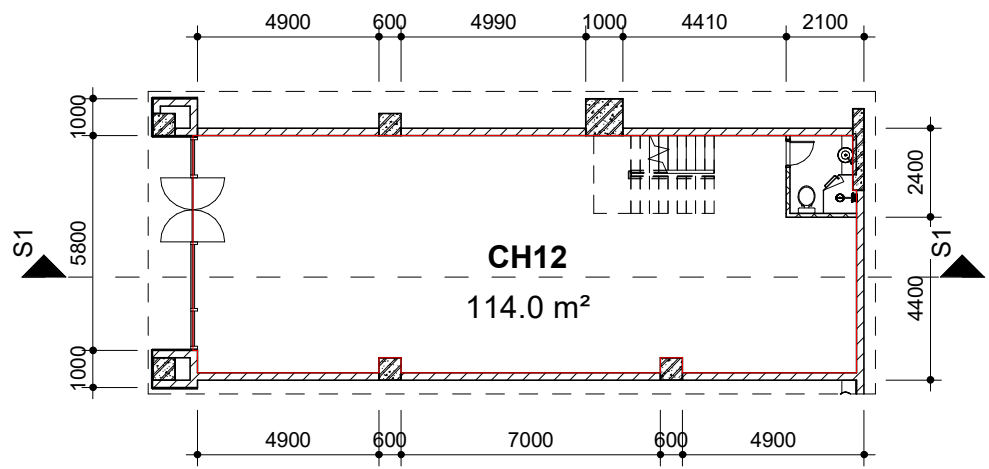

Mặt bằng tầng 1

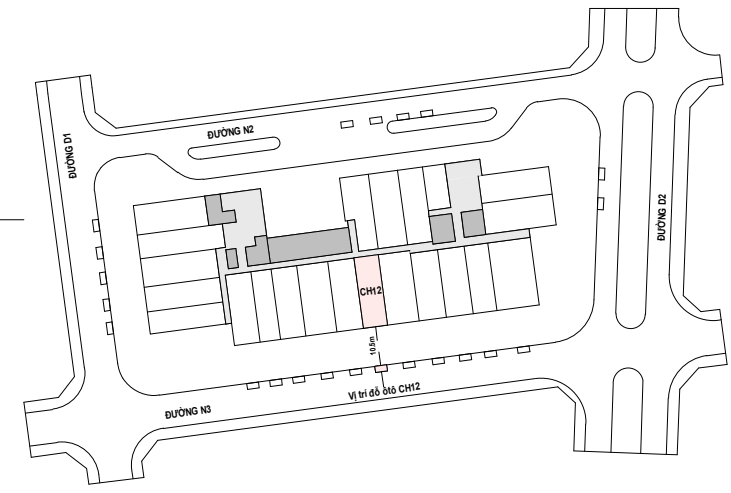
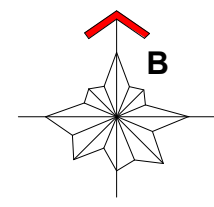

DIỆN TÍCH TİM TƯỜNG CĂN CH12

Tầng cao	Diện tích tim tường
Tầng 1	120.4 m ²
Tầng 2	122.9 m ²

DIỆN TÍCH THÔNG THỦY CĂN CH12

Tầng cao	Diện tích thông thủy
Tầng 1	114.0 m ²
Tầng 2	115.6 m ²

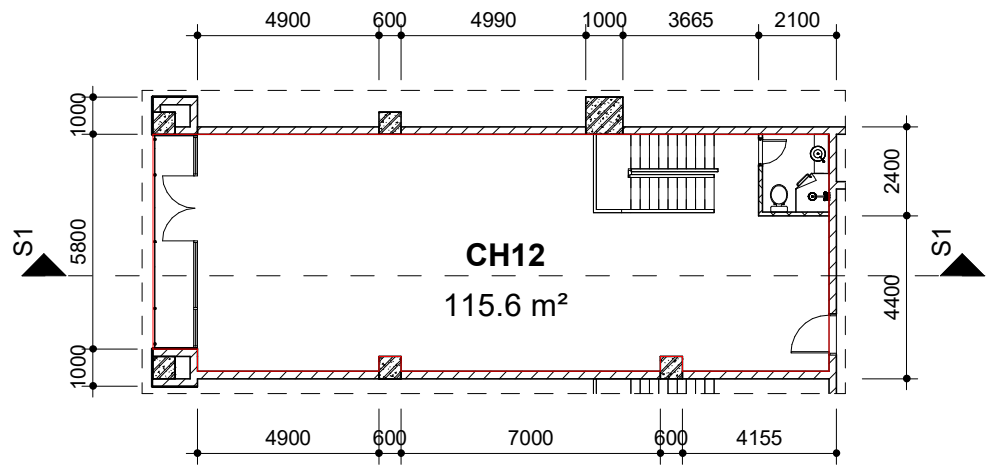

Mặt bằng tầng 2

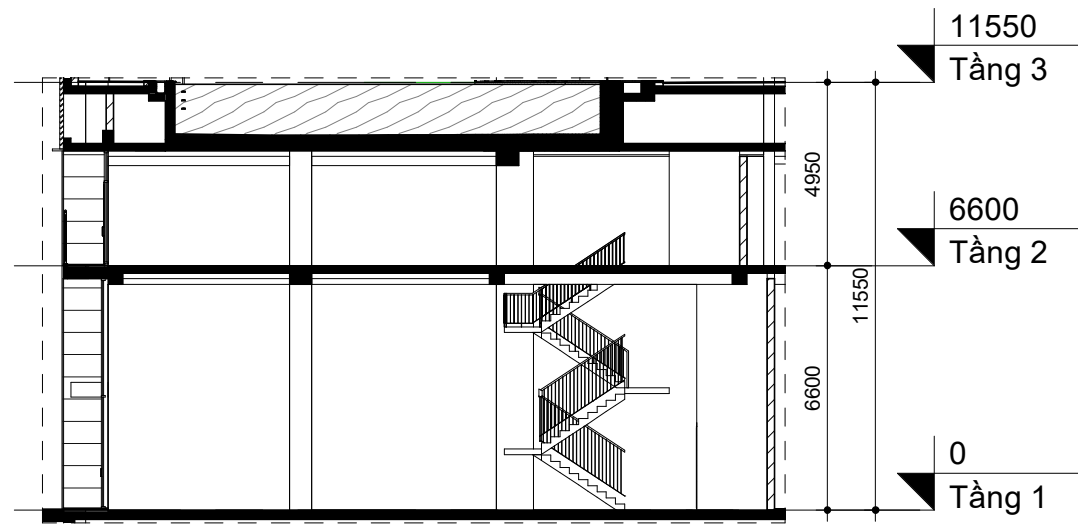

Mặt cắt S1

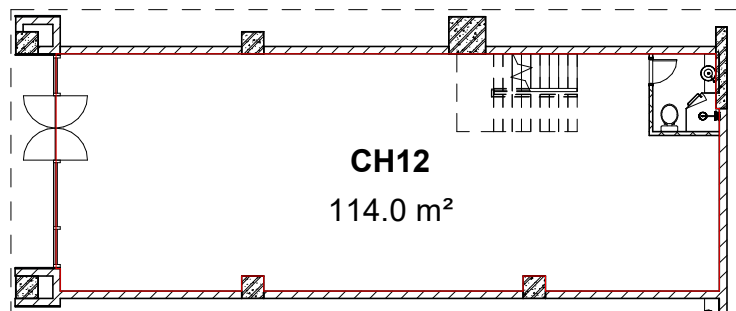

CH12
114.0 m²

Diện tích thông thủy tầng 1

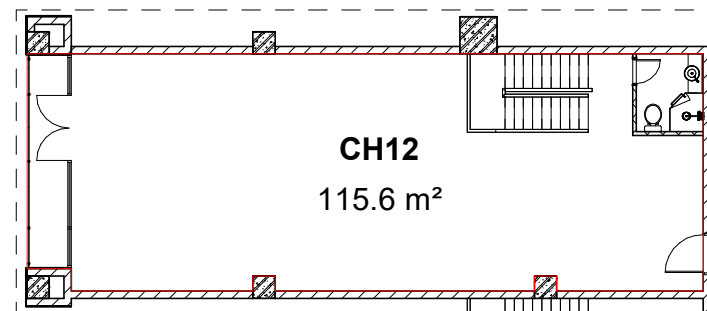

CH12
115.6 m²

Diện tích thông thủy Tầng 2

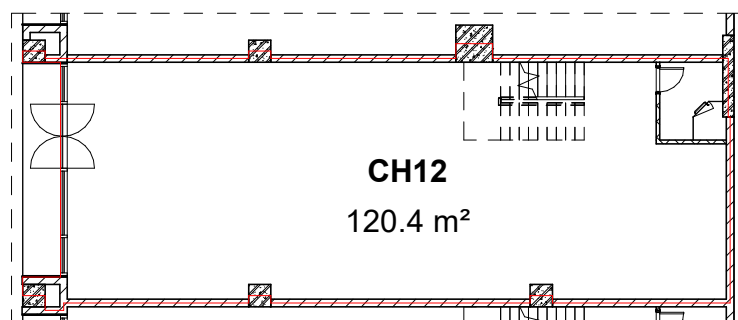

CH12
120.4 m²

Diện tích tim tường Tầng 1

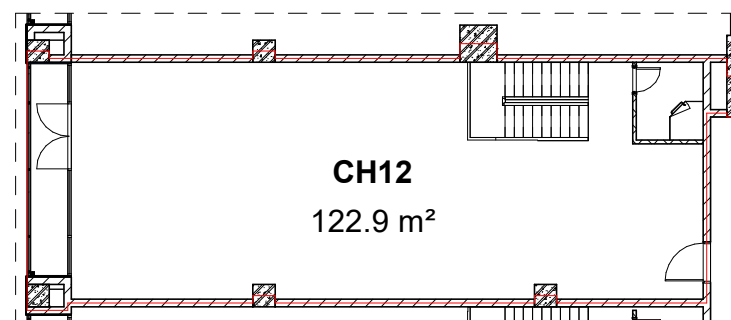

CH12
122.9 m²

Diện tích tim tường Tầng 2

CH13

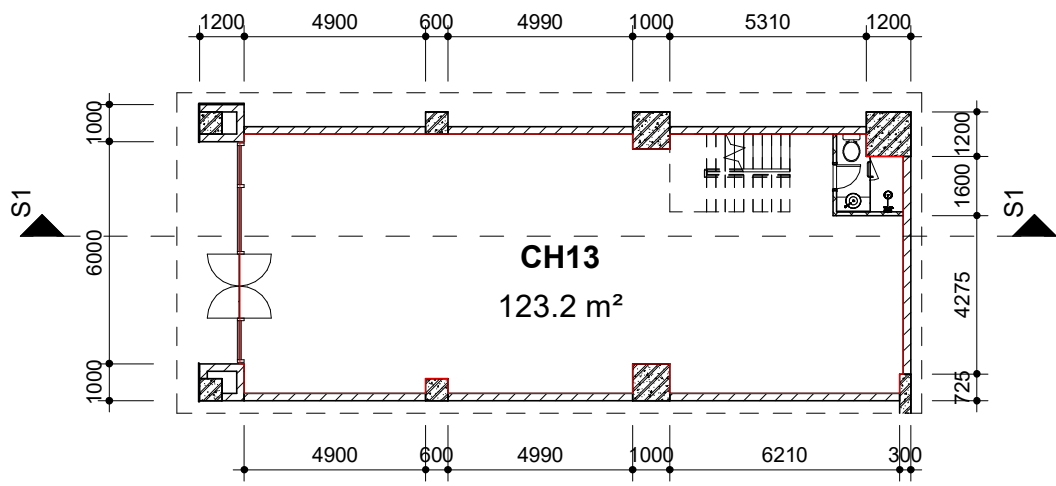

Mặt bằng tầng 1

CH13
123.2 m²

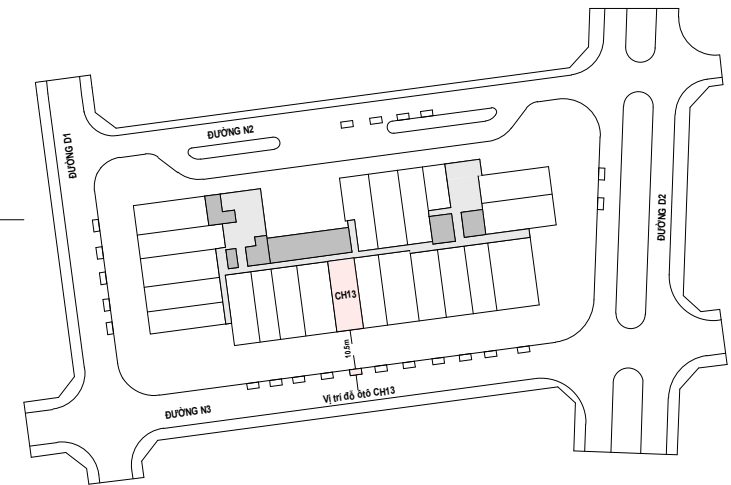
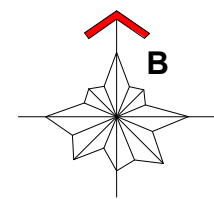

DIỆN TÍCH TİM TƯƠNG CĂN CH13	
Tầng cao	Diện tích tim tương
Tầng 1	130.8 m ²
Tầng 2	136.9 m ²

DIỆN TÍCH THÔNG THỦY CĂN CH13	
Tầng cao	Diện tích thông thủy
Tầng 1	123.2 m ²
Tầng 2	129.7 m ²

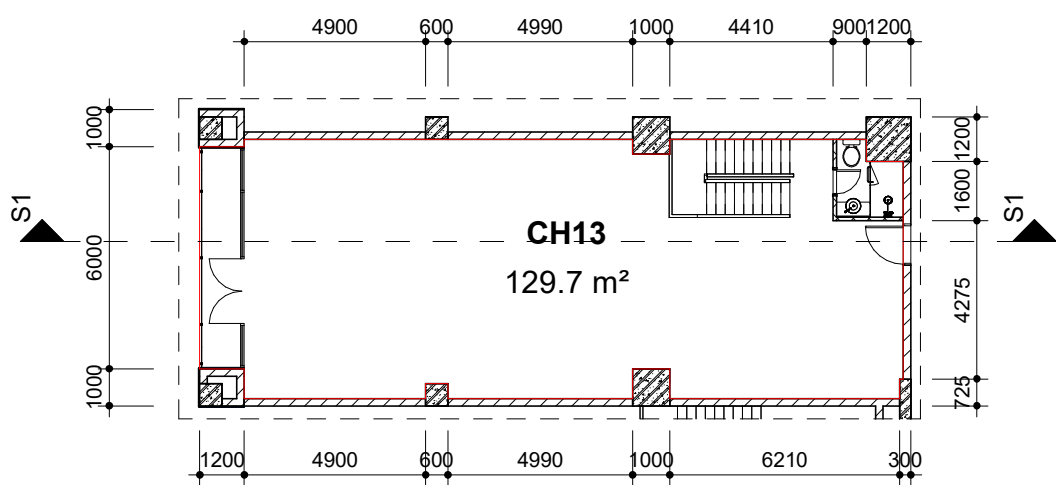

Mặt bằng tầng 2

CH13
129.7 m²

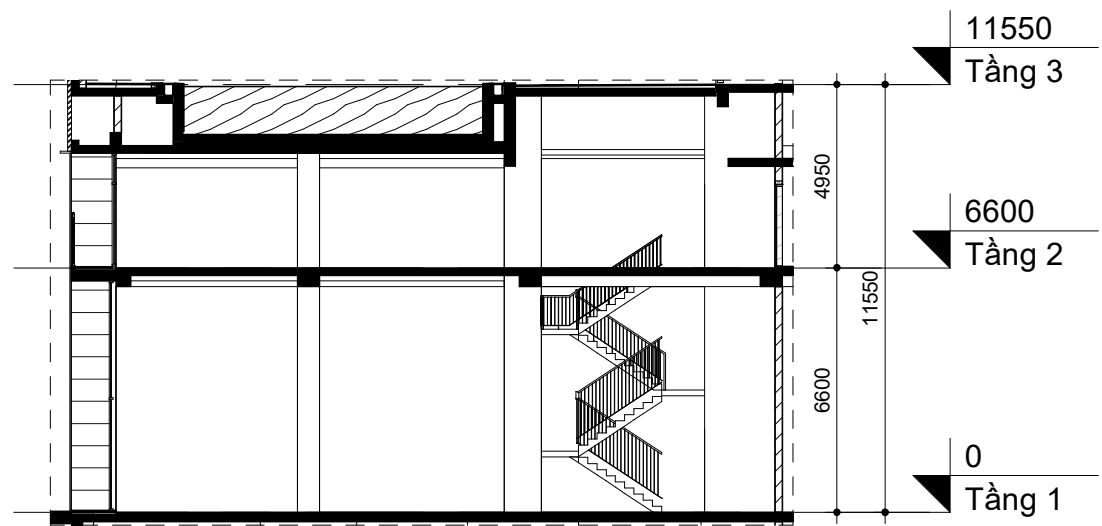

Mặt cắt S1

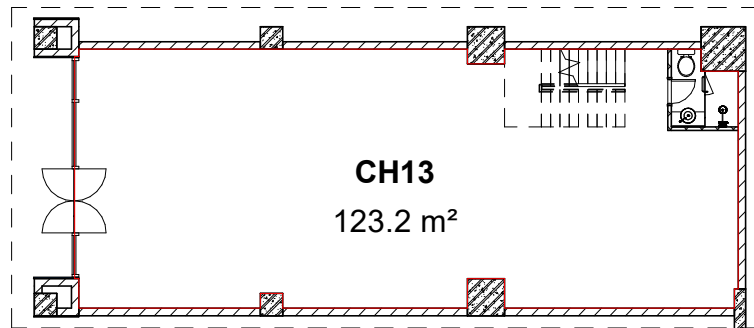

Diện tích thông thủy tầng 1

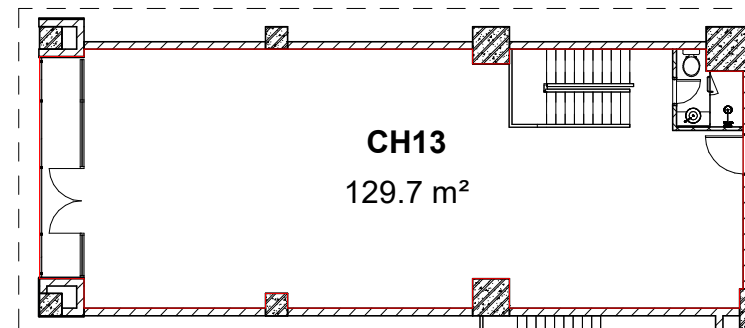

Diện tích thông thủy tầng 2

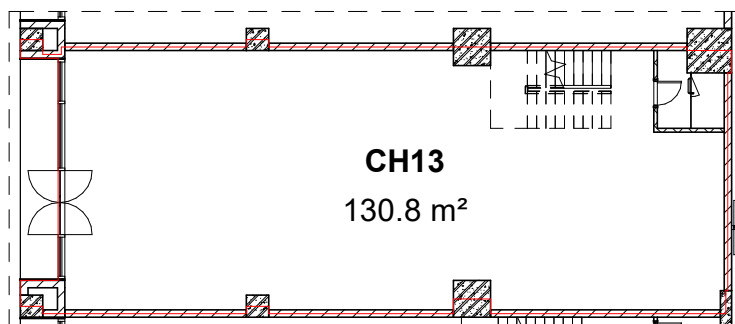

Diện tích tim tường Tầng 1

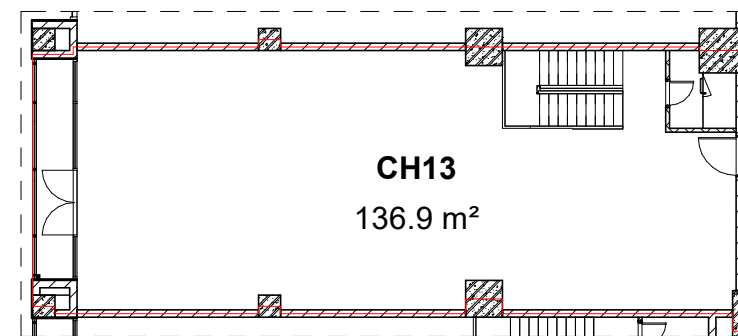

Diện tích tim tường Tầng 2

CH14

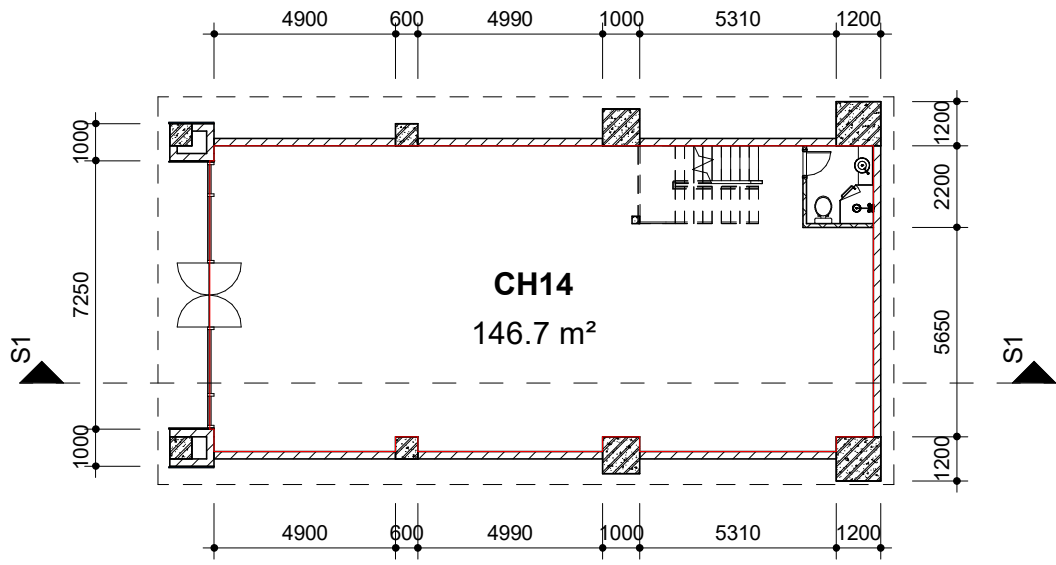

Mặt bằng tầng 1

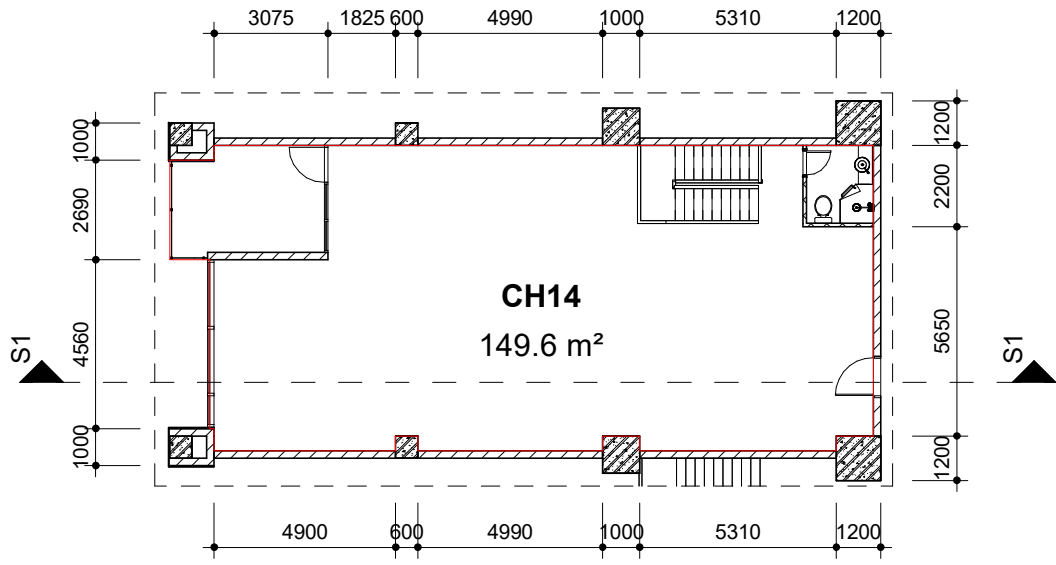

Mặt bằng tầng 2

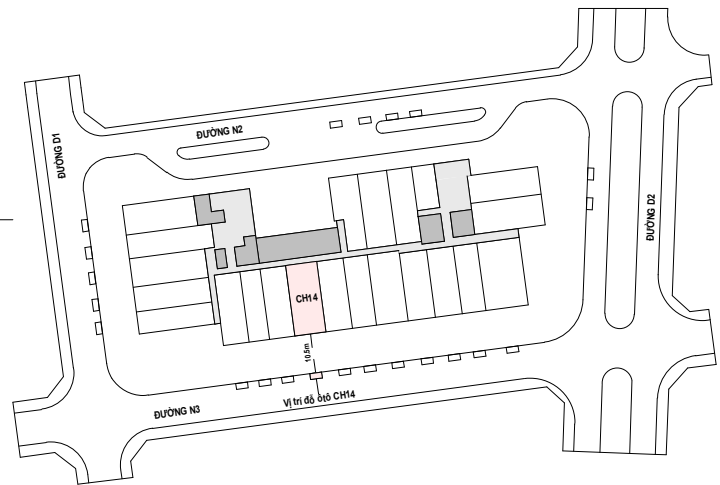
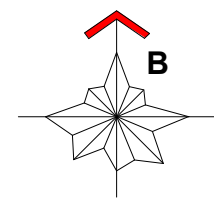

DIỆN TÍCH TIM TƯỜNG CĂN CH14	
Tầng cao	Diện tích tim tường
Tầng 1	155.5 m ²
Tầng 2	158.5 m ²

DIỆN TÍCH THÔNG THỦY CĂN CH14	
Tầng cao	Diện tích thông thủy
Tầng 1	146.7 m ²
Tầng 2	149.6 m ²

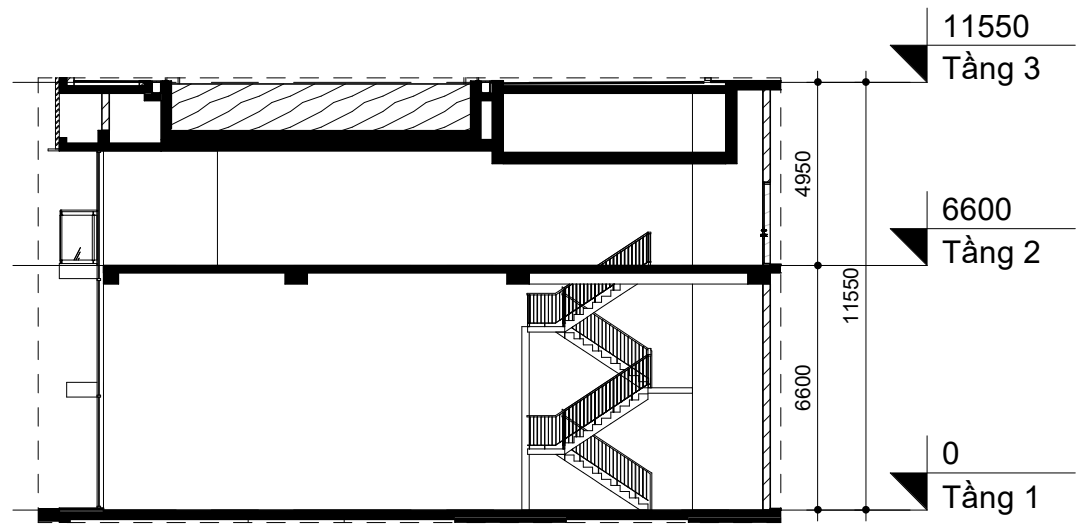

Mặt cắt S1

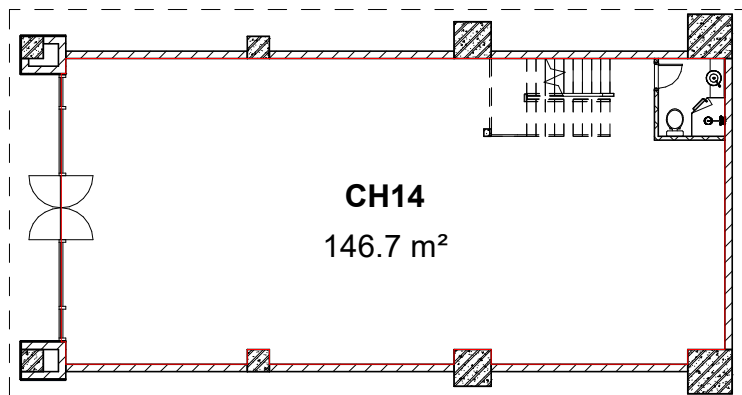

Diện tích thông thủy tầng 1

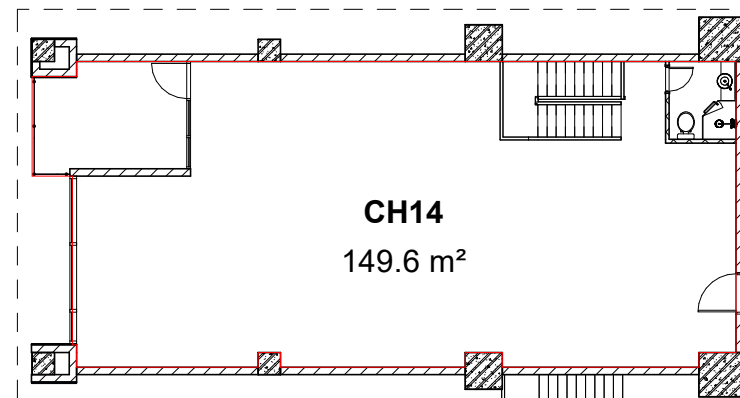

Diện tích thông thủy Tầng 2

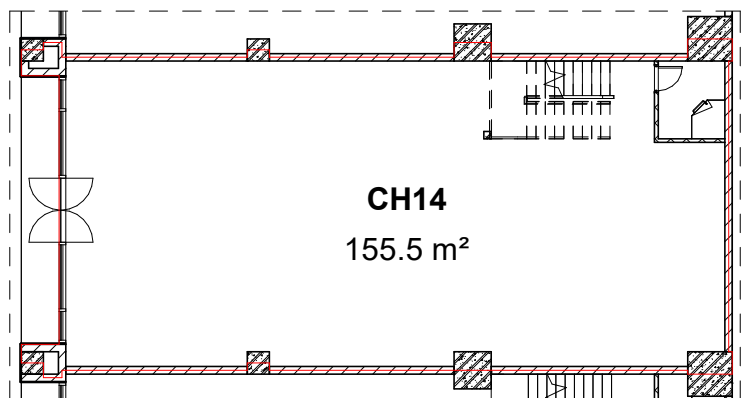

Diện tích tim tường Tầng 1

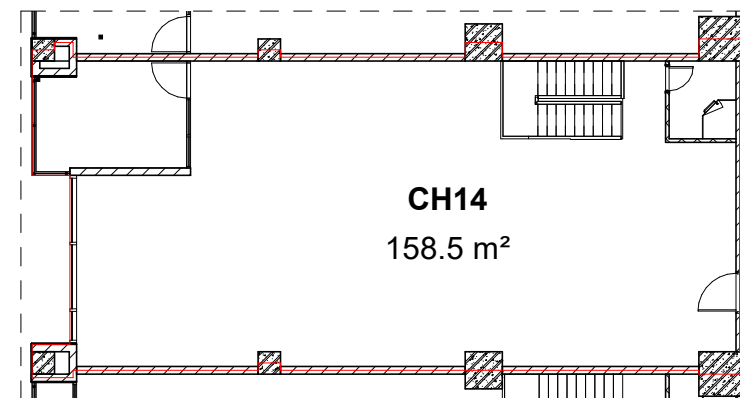

Diện tích tim tường Tầng 2

CH15

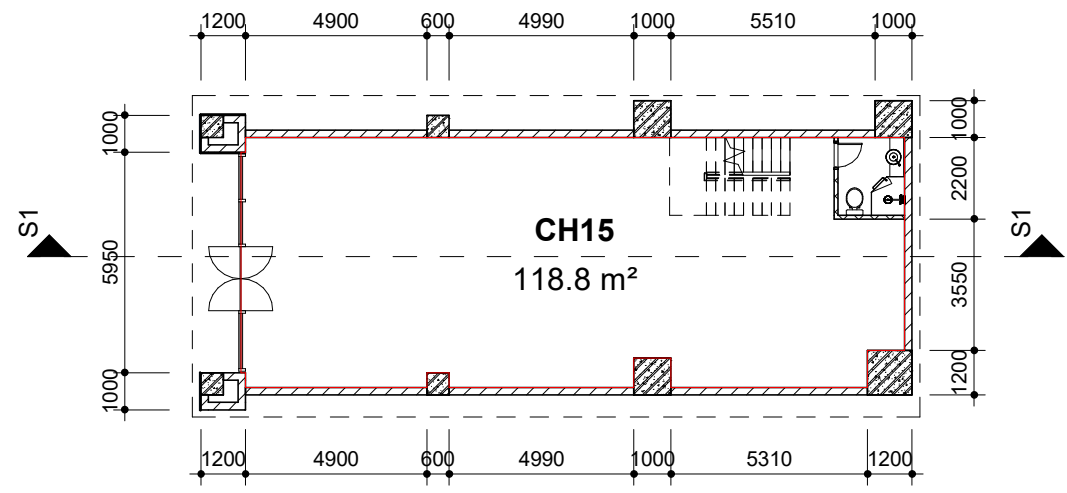

Mặt bằng tầng 1

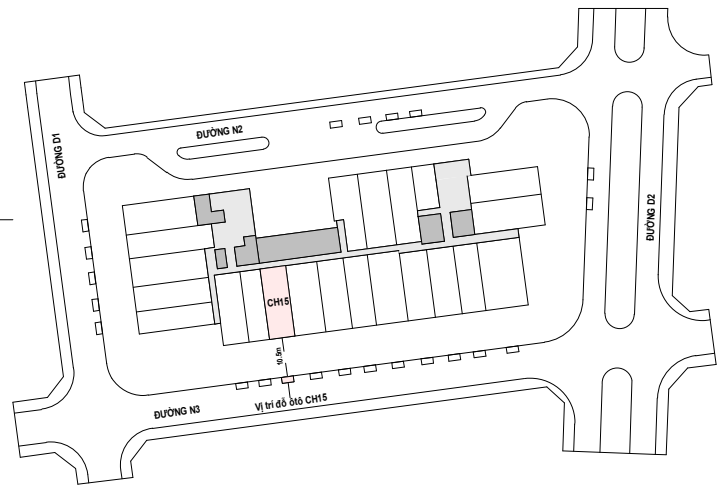
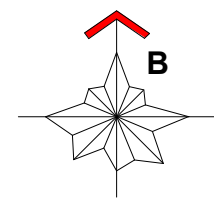

DIỆN TÍCH TİM TƯỜNG CĂN CH15	
Tầng cao	Diện tích tim tường
Tầng 1	126.6 m ²
Tầng 2	128.2 m ²

DIỆN TÍCH THÔNG THỦY CĂN CH15	
Tầng cao	Diện tích thông thủy
Tầng 1	118.8 m ²
Tầng 2	120.5 m ²

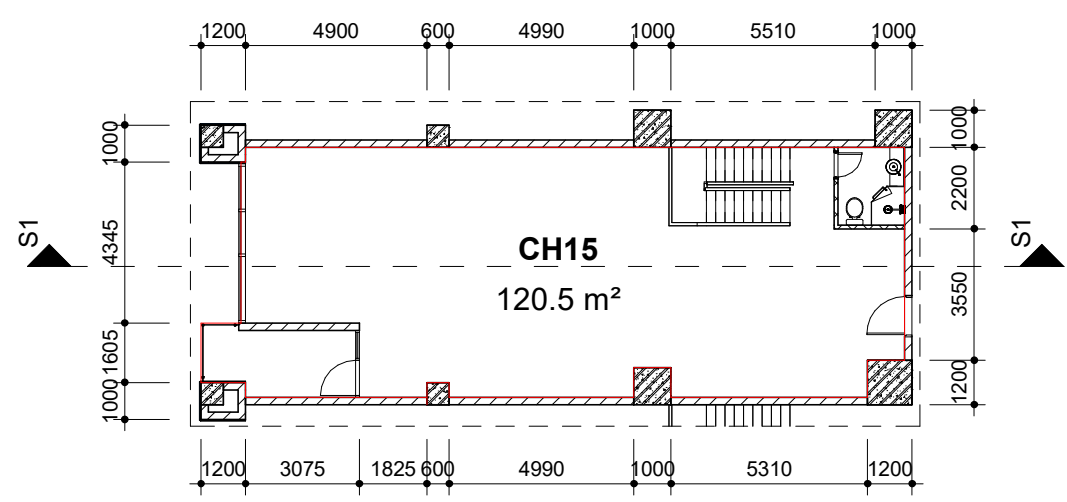

Mặt bằng tầng 2

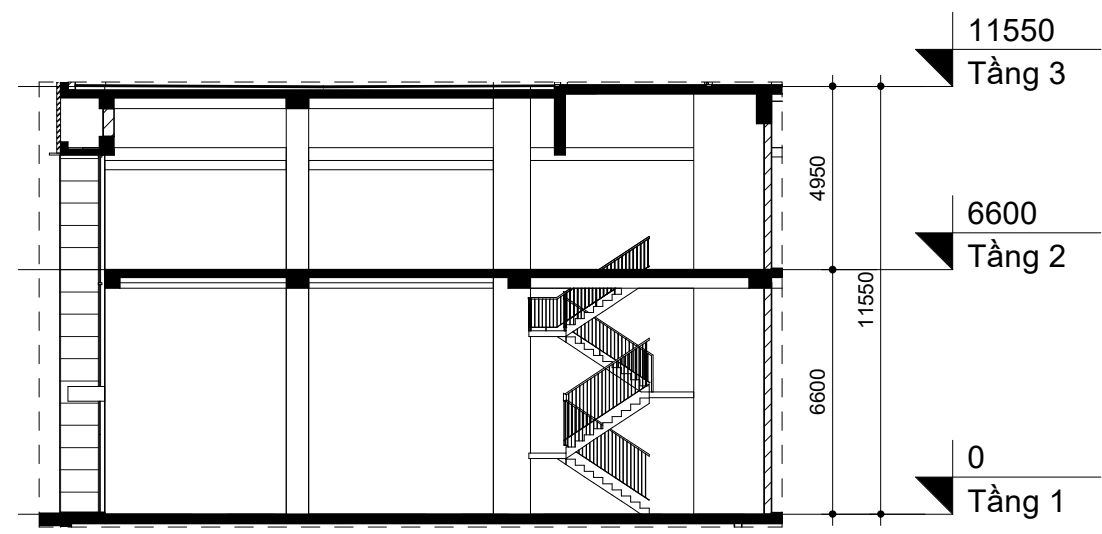

Mặt cắt S1

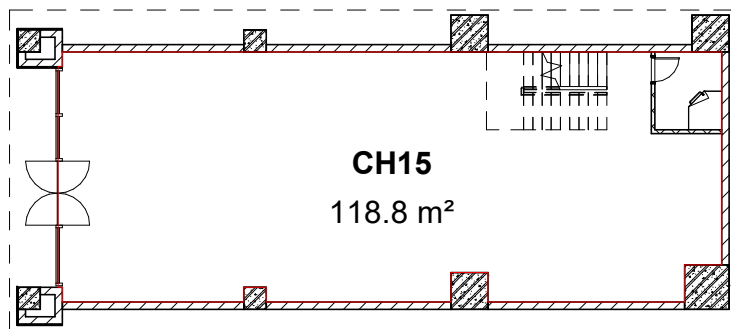

Diện tích thông thủy tầng 1

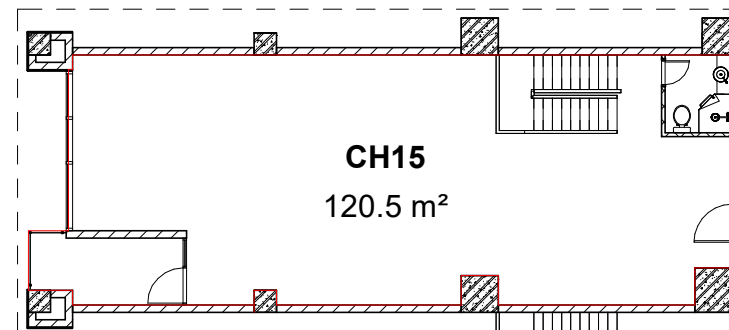

Diện tích thông thủy Tầng 2

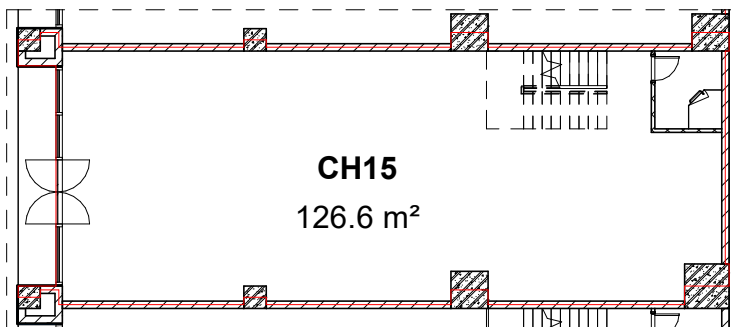

Diện tích tim tường Tầng 1

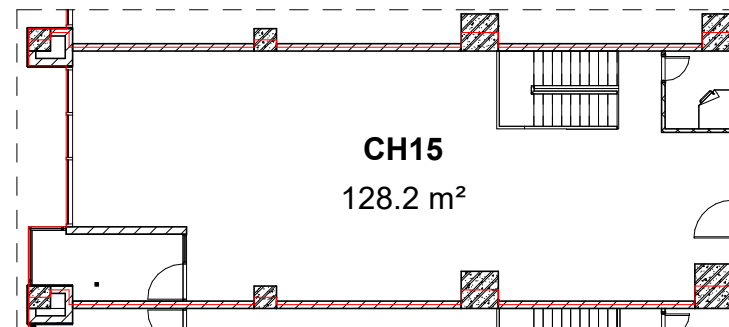

Diện tích tim tường Tầng 2

CH16

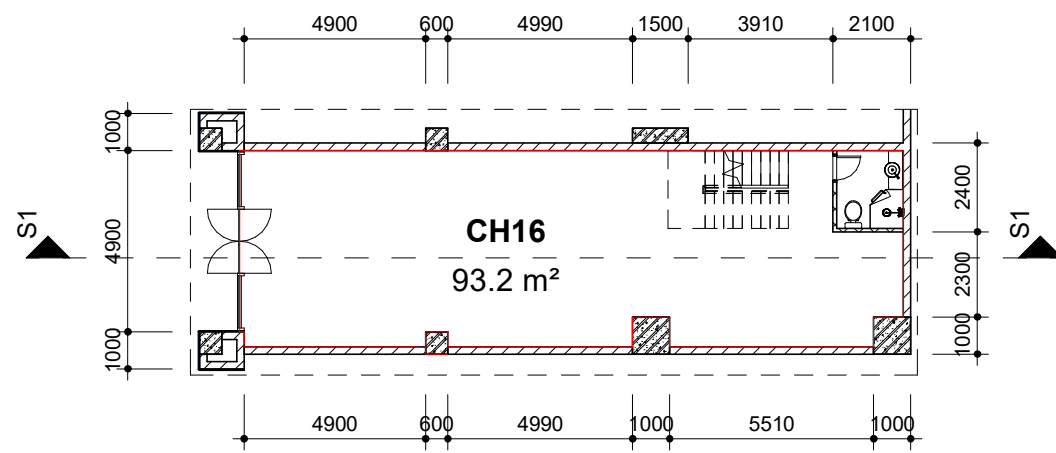

Mặt bằng tầng 1

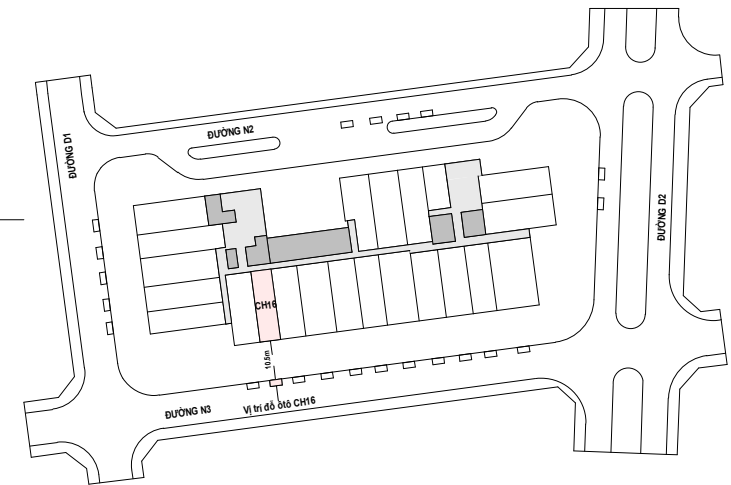
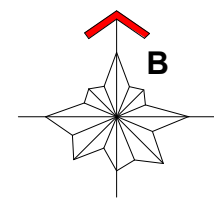

DIỆN TÍCH TİM TƯỜNG CĂN CH16	
Tầng cao	Diện tích tim tường
Tầng 1	99.1 m ²
Tầng 2	100.7 m ²

DIỆN TÍCH THÔNG THỦY CĂN CH16	
Tầng cao	Diện tích thông thủy
Tầng 1	93.2 m ²
Tầng 2	94.9 m ²

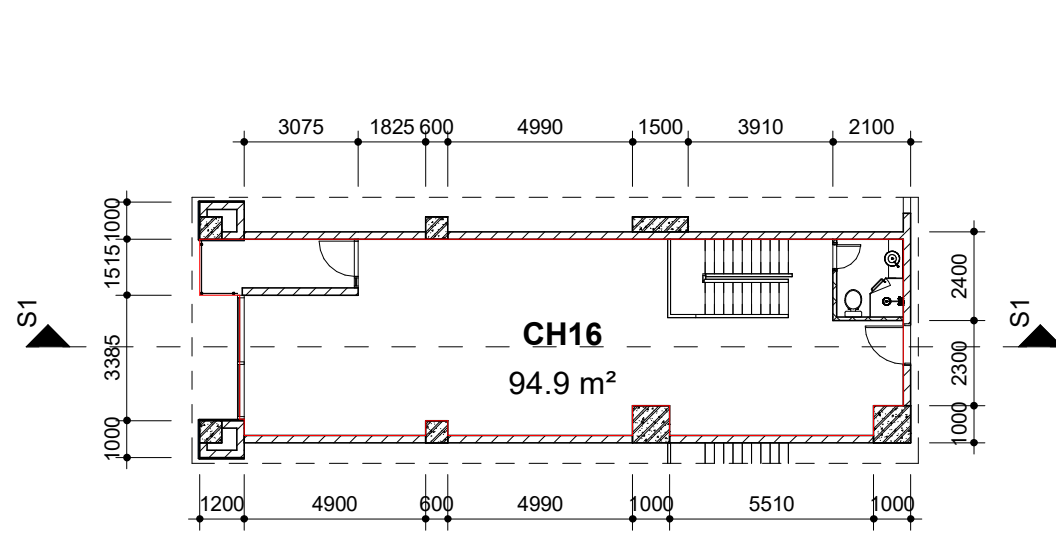

Mặt bằng tầng 2

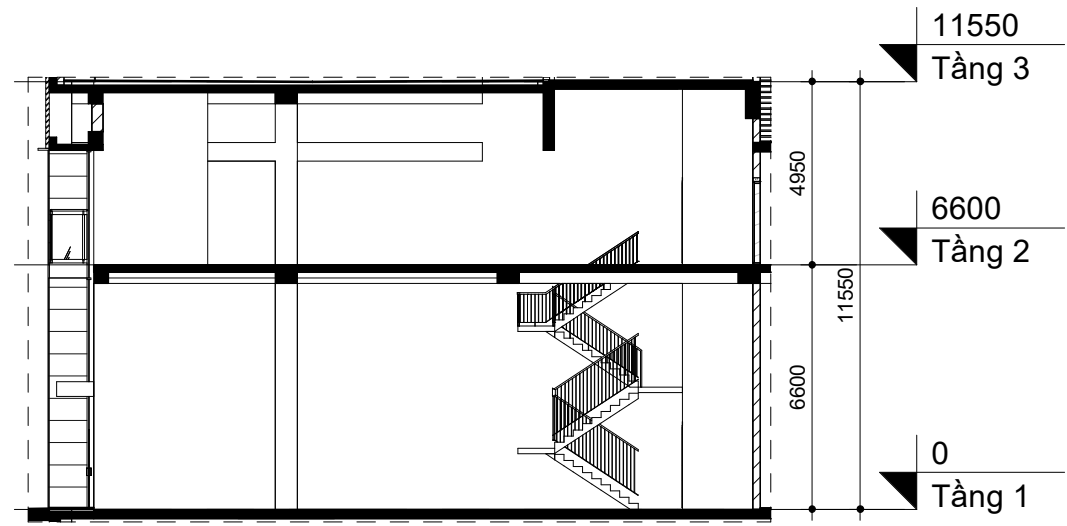

Mặt cắt S1

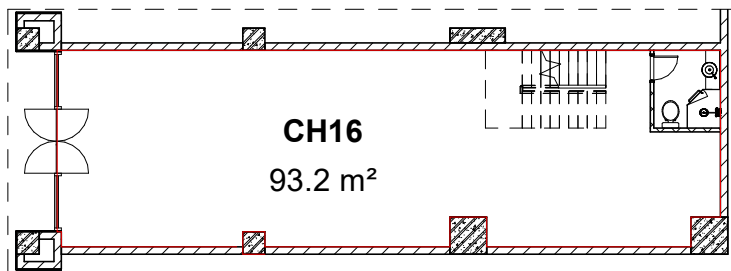

Diện tích thông thủy tầng 1

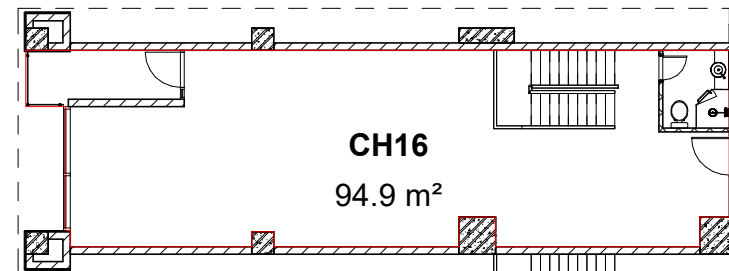

Diện tích thông thủy Tầng 2

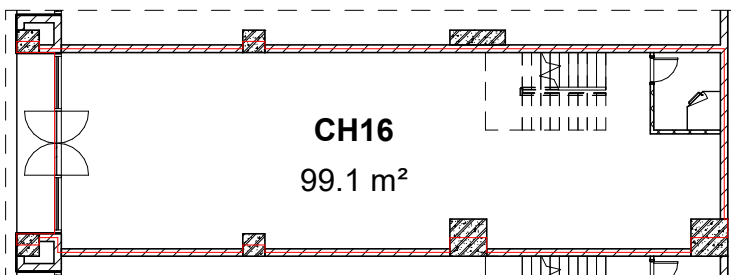

Diện tích tim tường Tầng 1

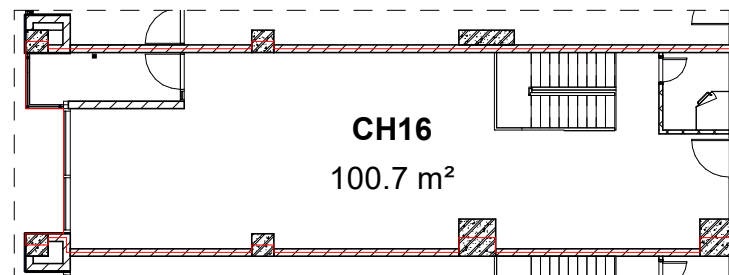

Diện tích tim tường Tầng 2

CH17

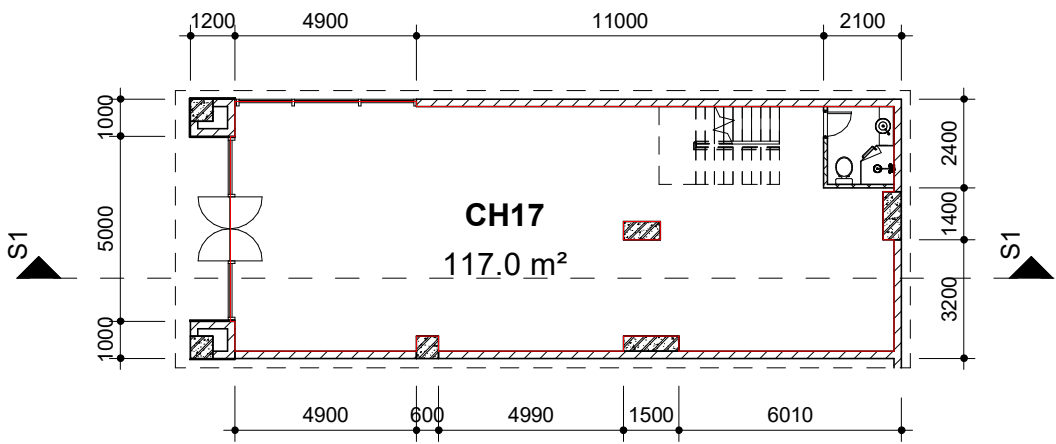

Mặt bằng tầng 1

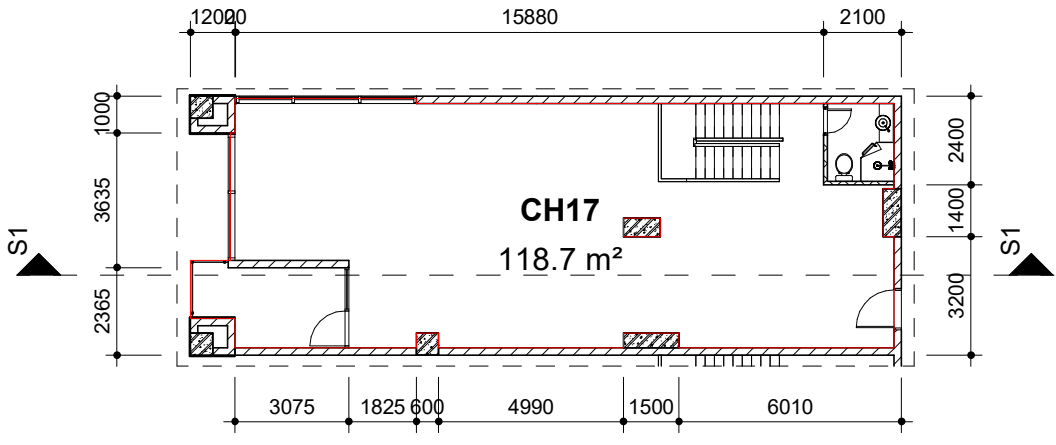

Mặt bằng tầng 2

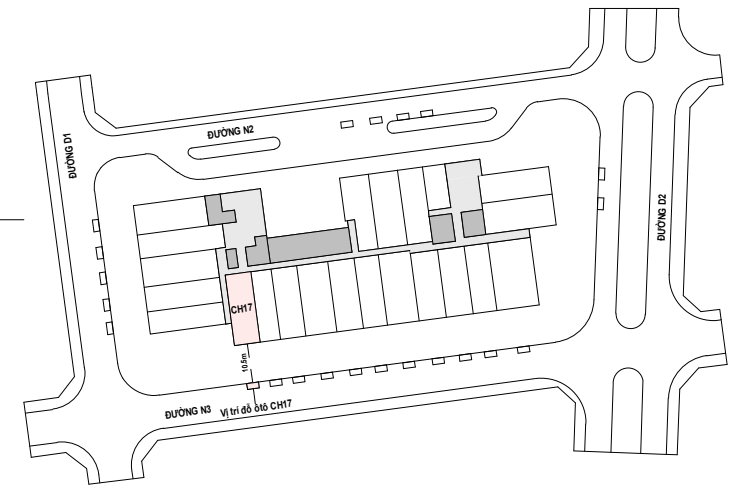
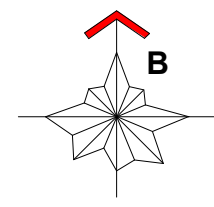

DIỆN TÍCH TIM TƯỜNG CĂN CH17	
Tầng cao	Diện tích tim tường
Tầng 1	126.3 m ²
Tầng 2	126.8 m ²

DIỆN TÍCH THÔNG THỦY CĂN CH17	
Tầng cao	Diện tích thông thủy
Tầng 1	117.0 m ²
Tầng 2	118.7 m ²

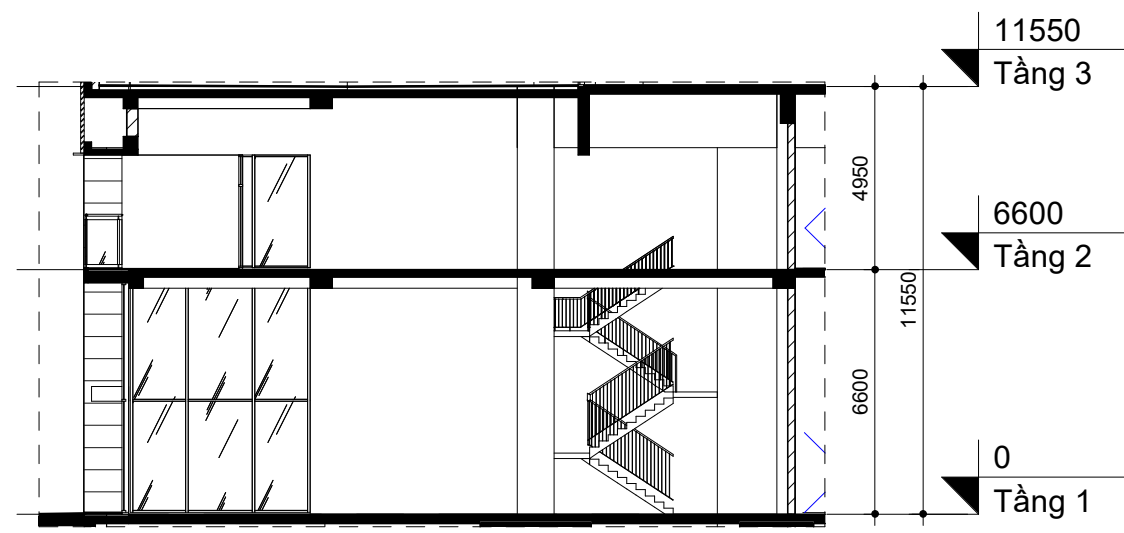

Mặt cắt S1

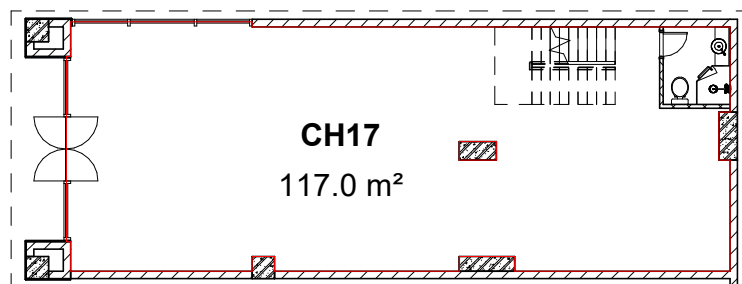

Diện tích thông thủy tầng 1

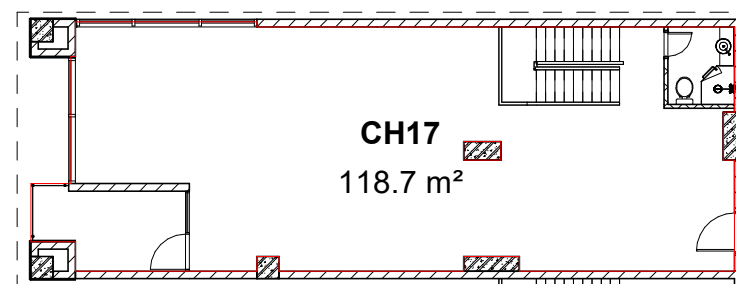

Diện tích thông thủy Tầng 2

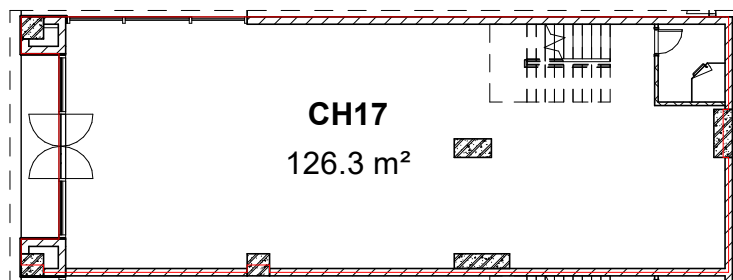

Diện tích tim tường Tầng 1

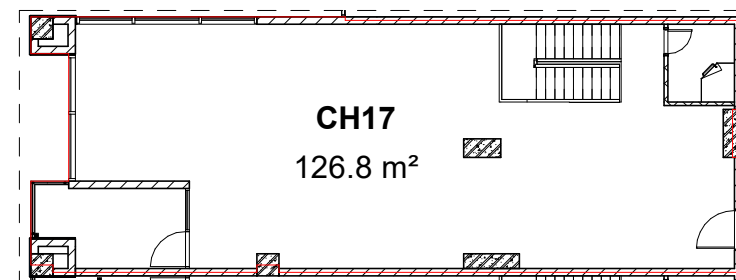

Diện tích tim tường Tầng 2

CH18

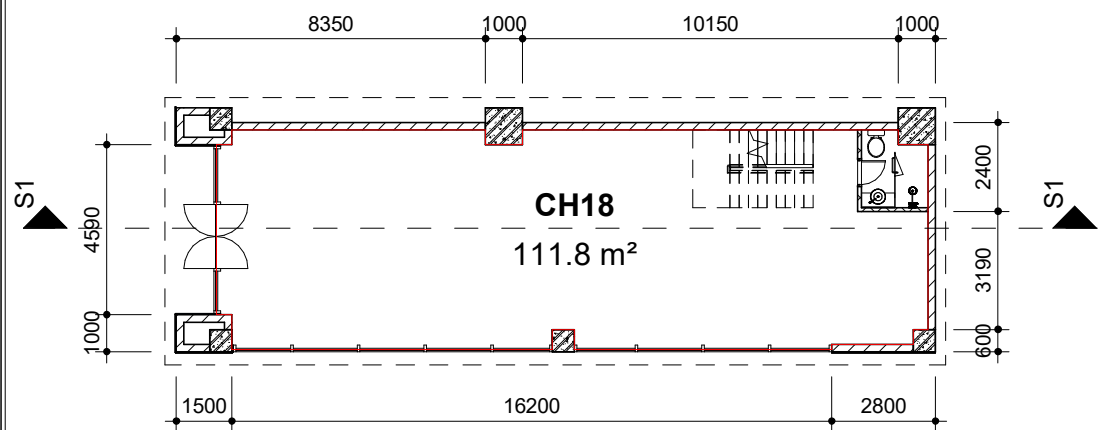

Mặt bằng tầng 1

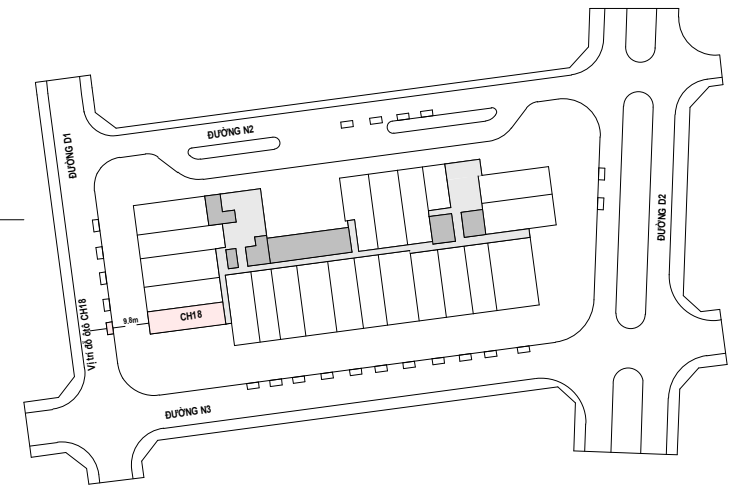
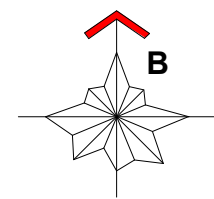

DIỆN TÍCH TİM TƯỜNG CĂN CH18	
Tầng cao	Diện tích tim tường
Tầng 1	120.6 m ²
Tầng 2	121.9 m ²

DIỆN TÍCH THÔNG THỦY CĂN CH18	
Tầng cao	Diện tích thông thủy
Tầng 1	111.8 m ²
Tầng 2	113.5 m ²

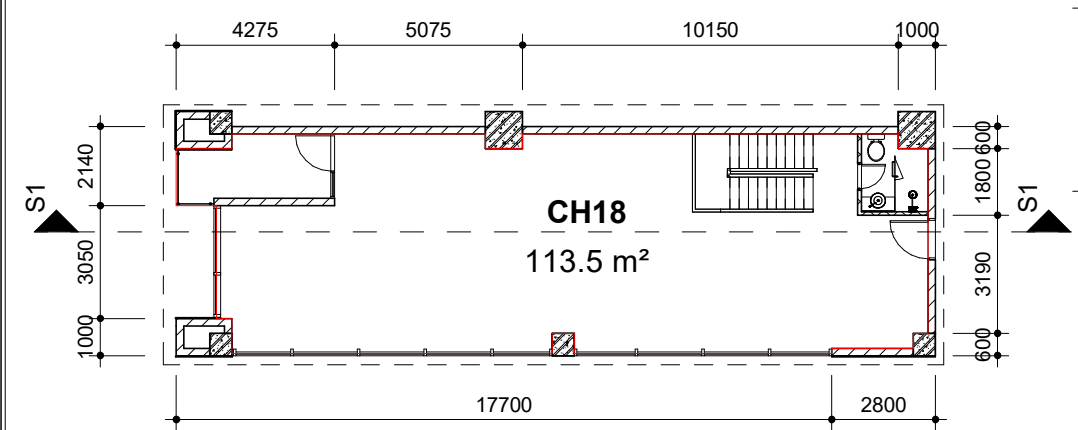

Mặt bằng tầng 2

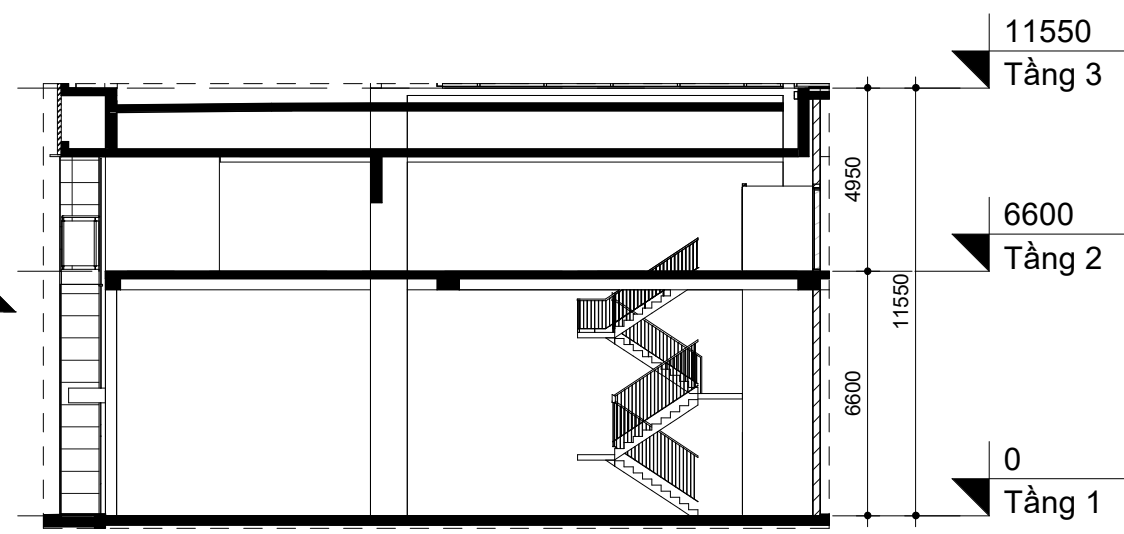

Mặt cắt S1

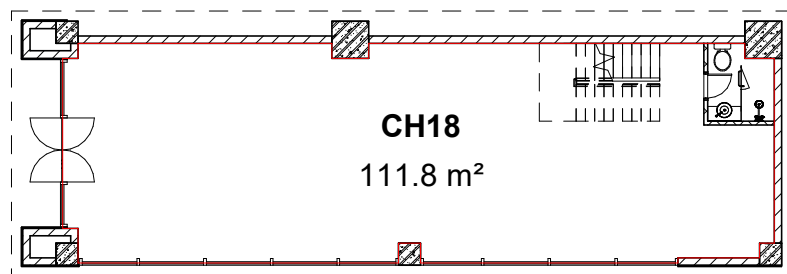

Diện tích thông thủy tầng 1

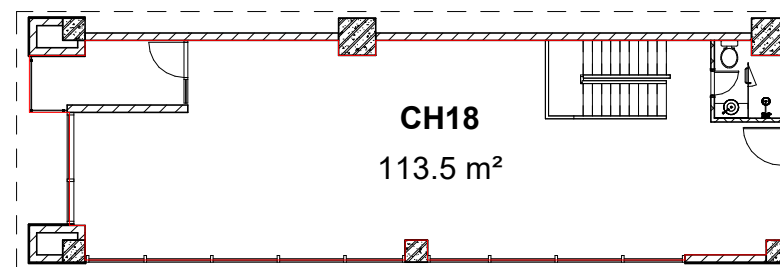

Diện tích thông thủy Tầng 2

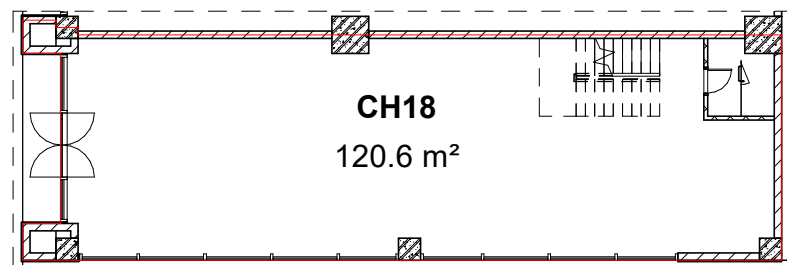

Diện tích tim tường Tầng 1

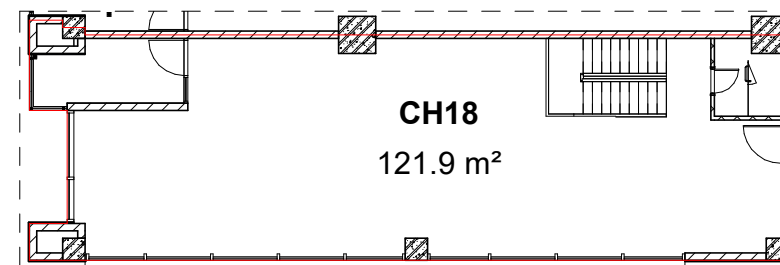

Diện tích tim tường Tầng 2

CH19

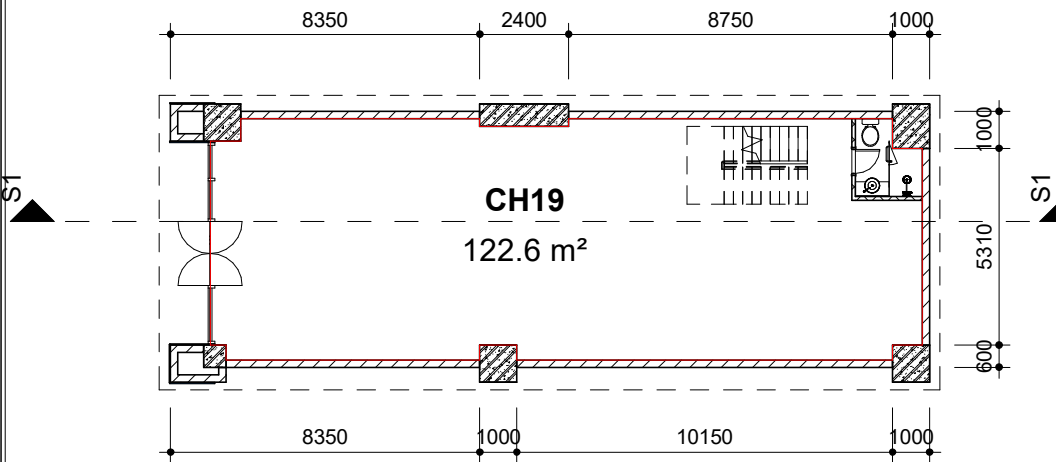

Mặt bằng tầng 1

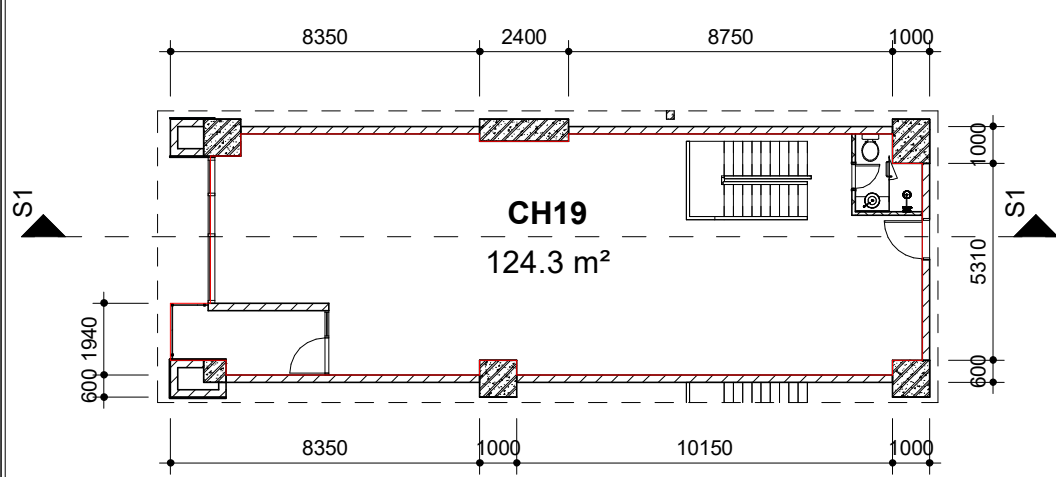

Mặt bằng tầng 2

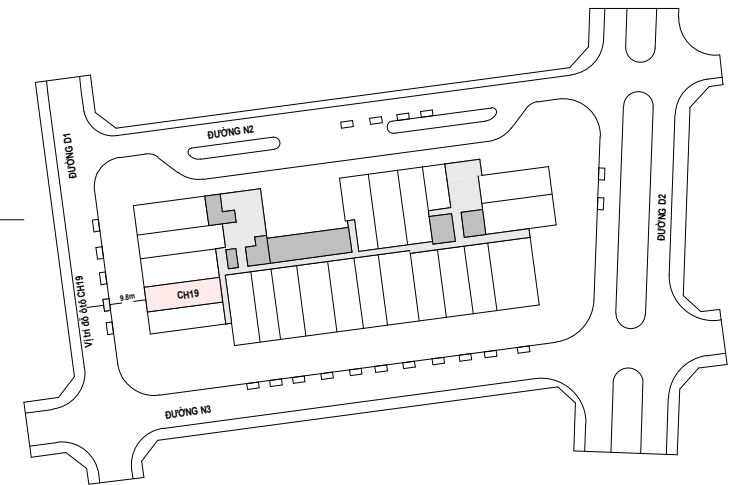
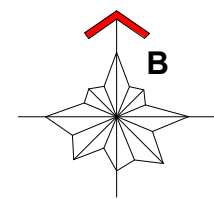

DIỆN TÍCH TIM TƯỜNG CĂN CH19	
Tầng cao	Diện tích tim tường
Tầng 1	131.1 m ²
Tầng 2	132.2 m ²

DIỆN TÍCH THÔNG THỦY CĂN CH19	
Tầng cao	Diện tích thông thủy
Tầng 1	122.6 m ²
Tầng 2	124.3 m ²

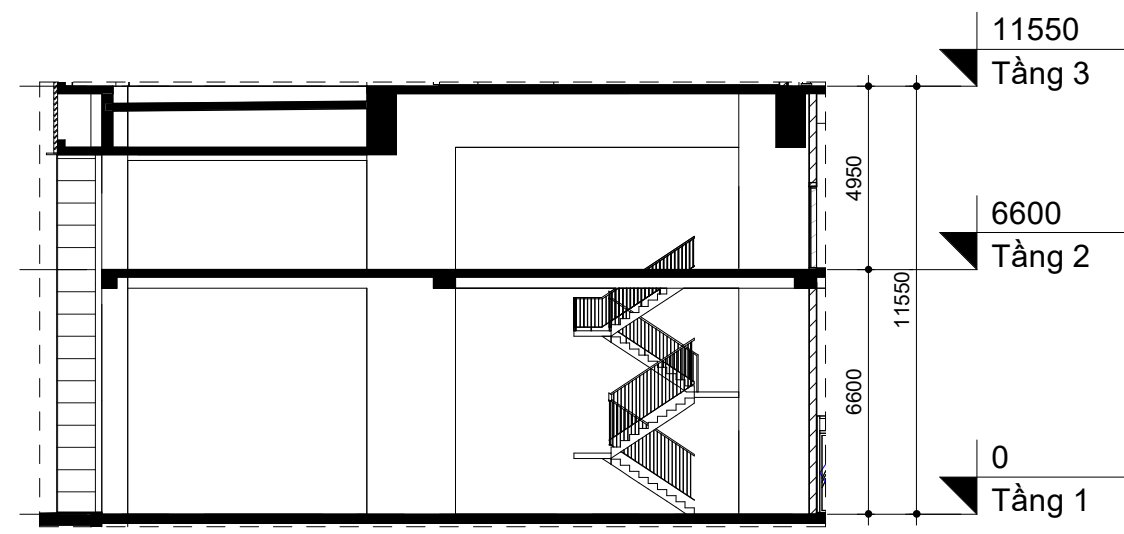

Mặt cắt S1

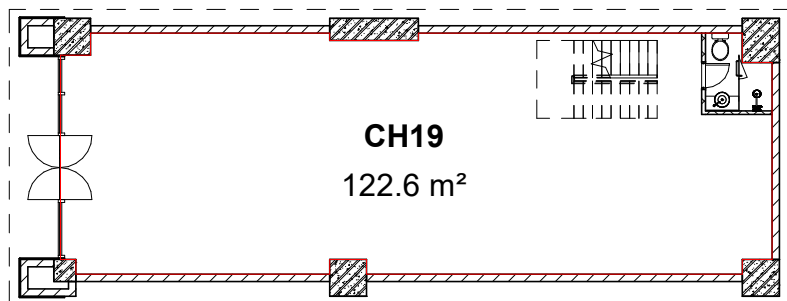

Diện tích thông thủy tầng 1

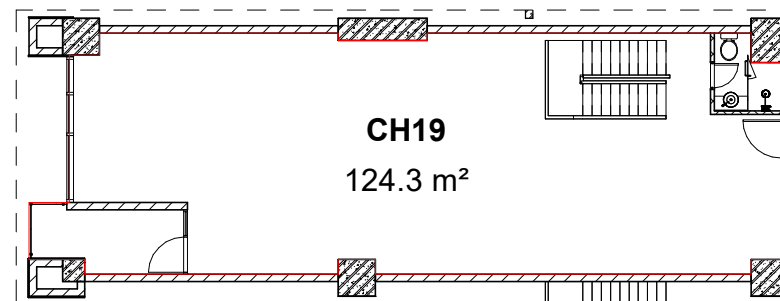

Diện tích thông thủy Tầng 2

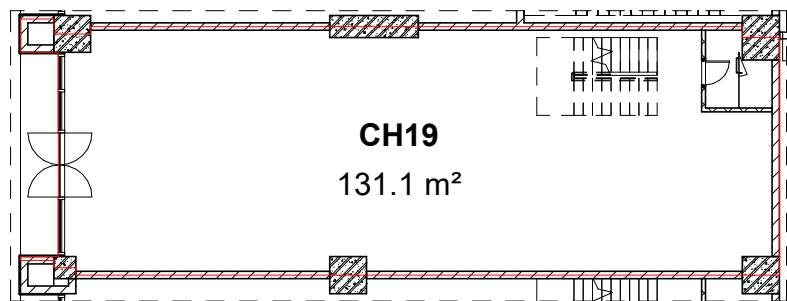

Diện tích tim tường Tầng 1

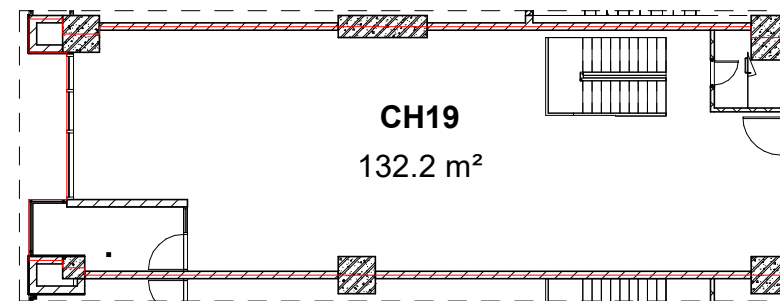

Diện tích tim tường Tầng 2

CH20

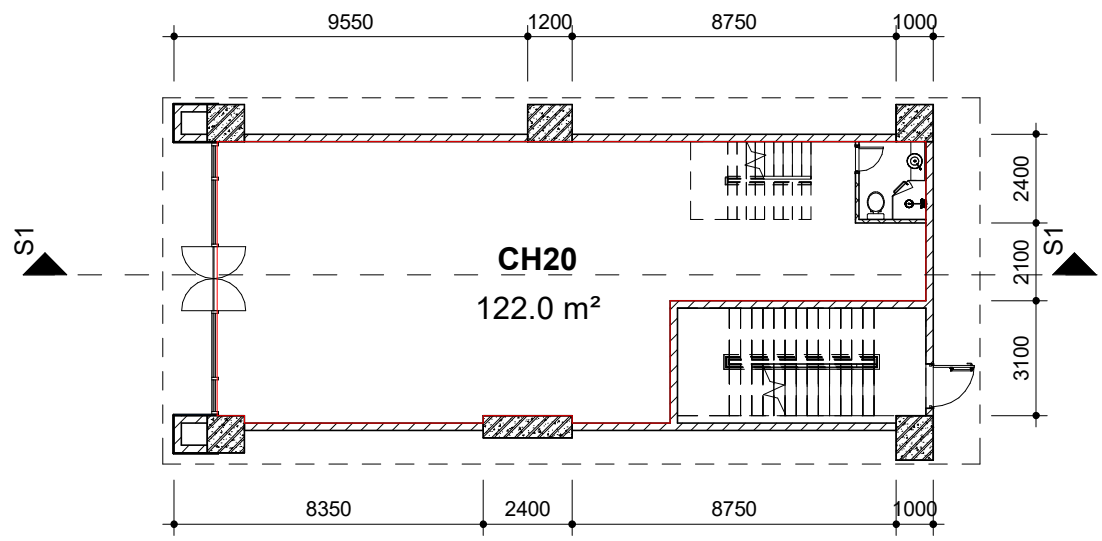

Mặt bằng tầng 1

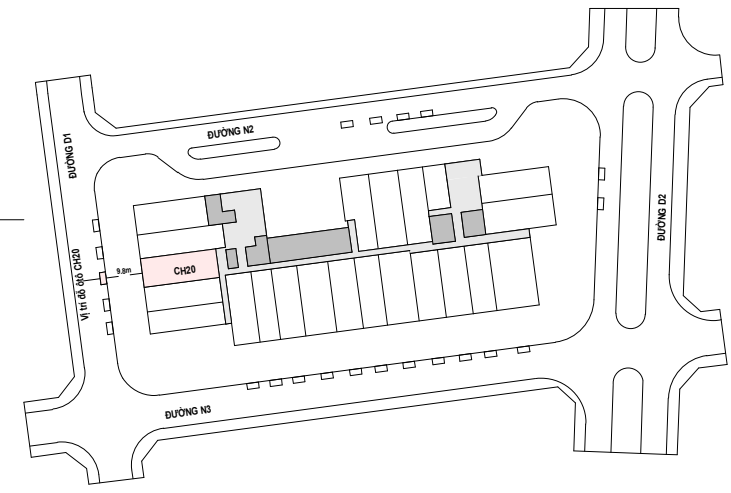
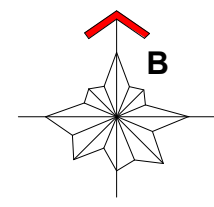

DIỆN TÍCH TİM TƯỜNG CĂN CH20

Tầng cao	Diện tích tim tường
Tầng 1	130.1 m ²
Tầng 2	137.7 m ²

DIỆN TÍCH THÔNG THỦY CĂN CH20

Tầng cao	Diện tích thông thủy
Tầng 1	122.0 m ²
Tầng 2	130.7 m ²

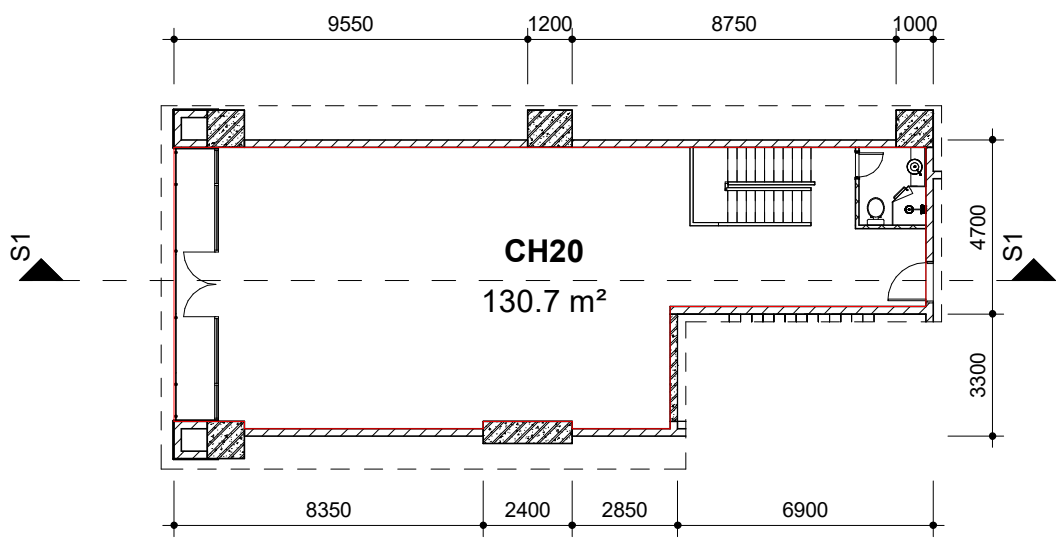

Mặt bằng tầng 2

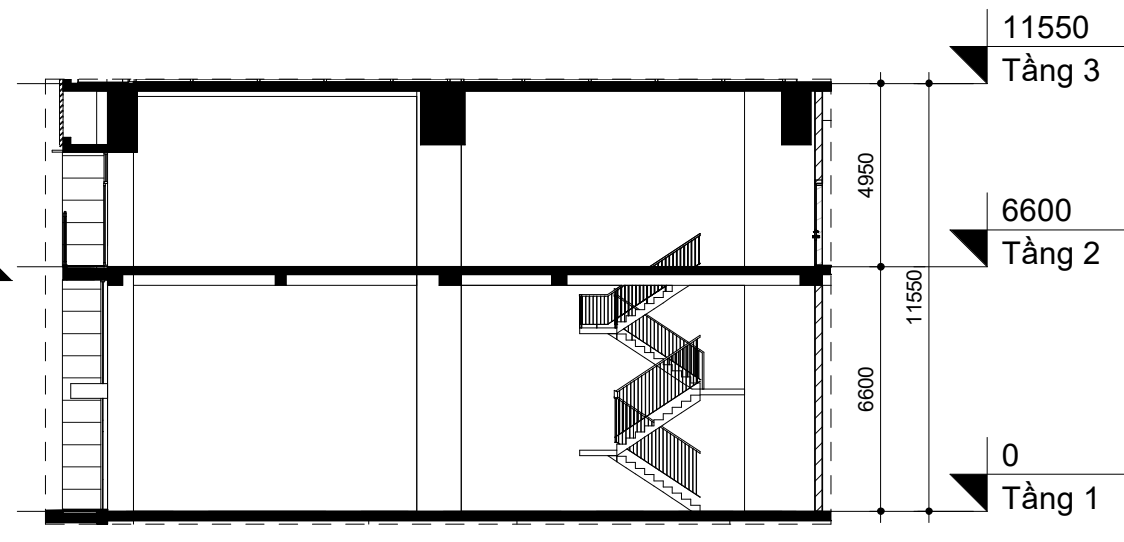

Mặt cắt S1

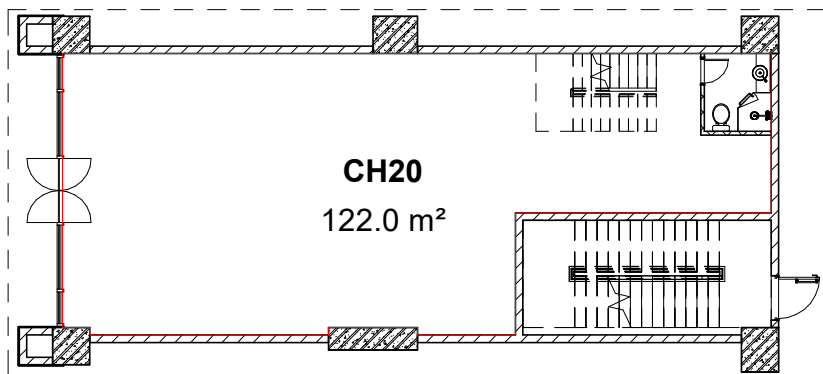

Diện tích thông thủy tầng 1

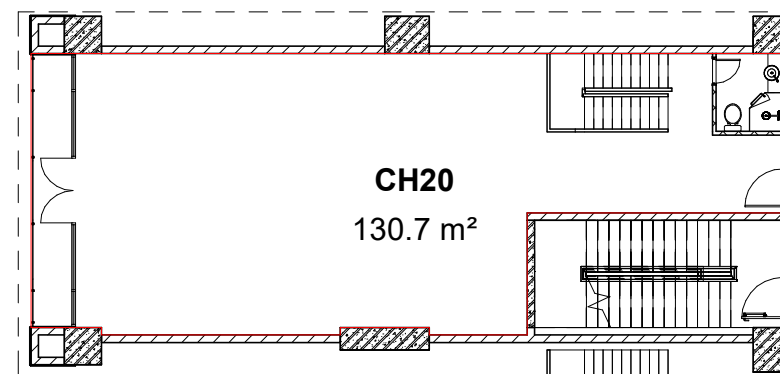

Diện tích thông thủy Tầng 2

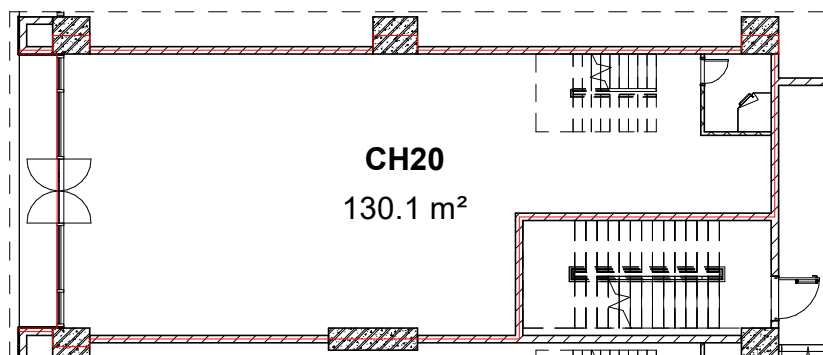

Diện tích tim tường Tầng 1

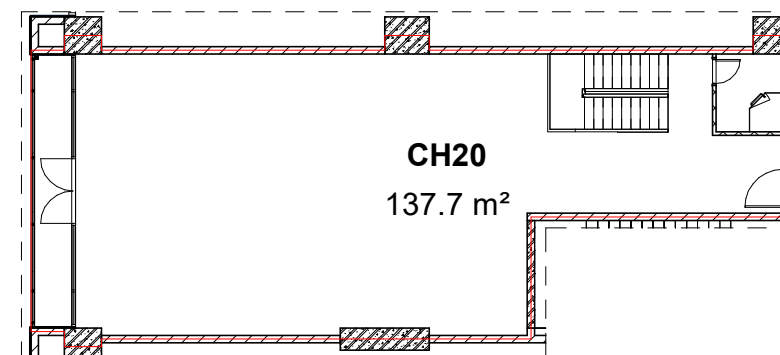

Diện tích tim tường Tầng 2

CH21

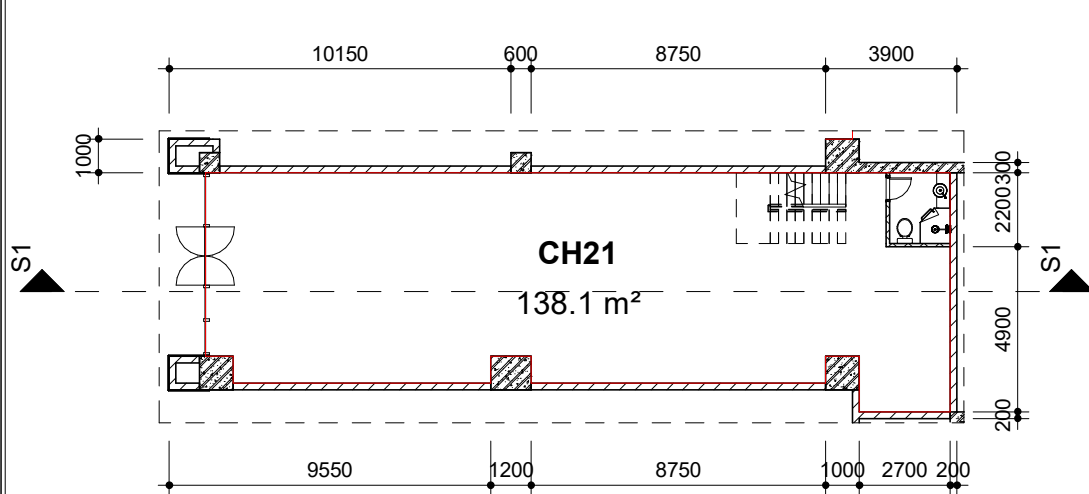

Mặt bằng tầng 1

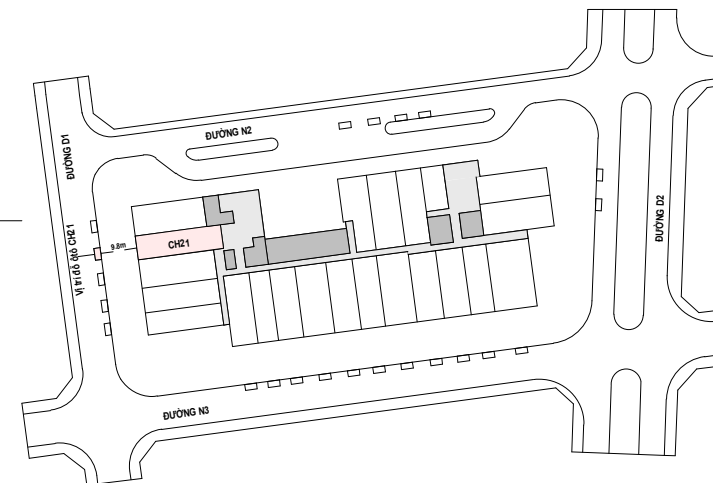
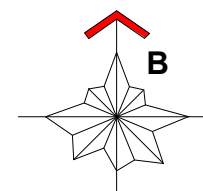

DIỆN TÍCH TİM TƯỜNG CĂN CH21	
Tầng cao	Diện tích tim tường
Tầng 1	146.7 m ²
Tầng 2	148.3 m ²

DIỆN TÍCH THÔNG THỦY CĂN CH21	
Tầng cao	Diện tích thông thủy
Tầng 1	138.1 m ²
Tầng 2	139.8 m ²

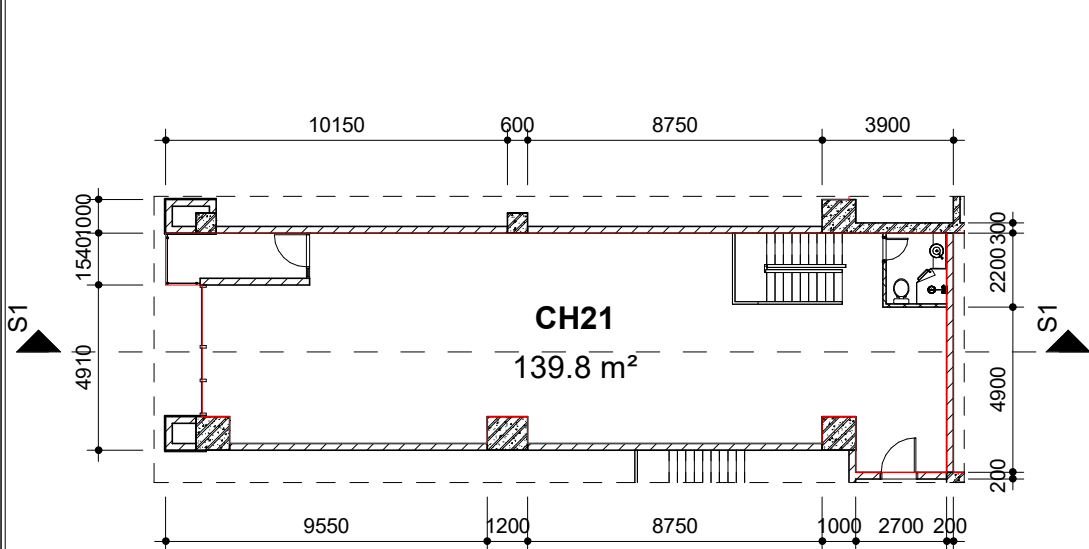

Mặt bằng tầng 2

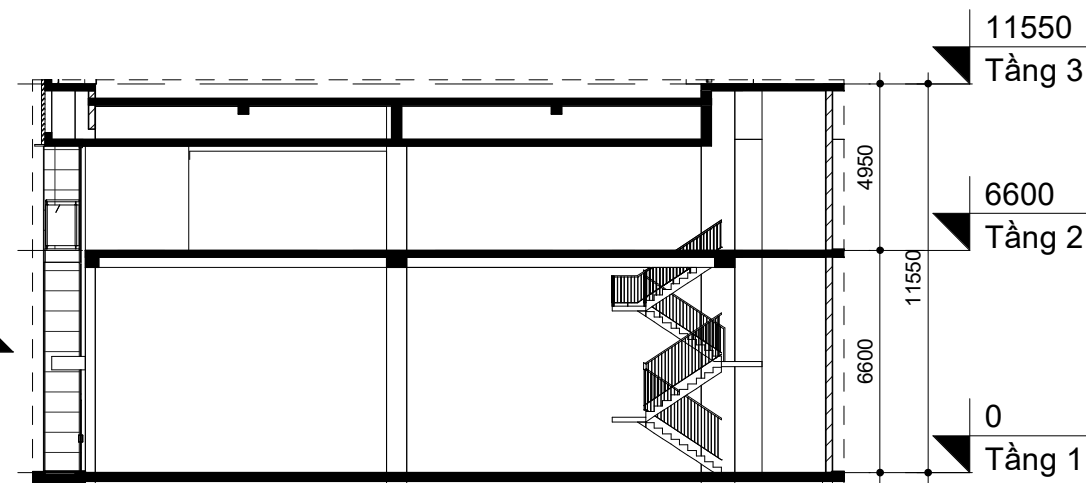

Mặt cắt S1

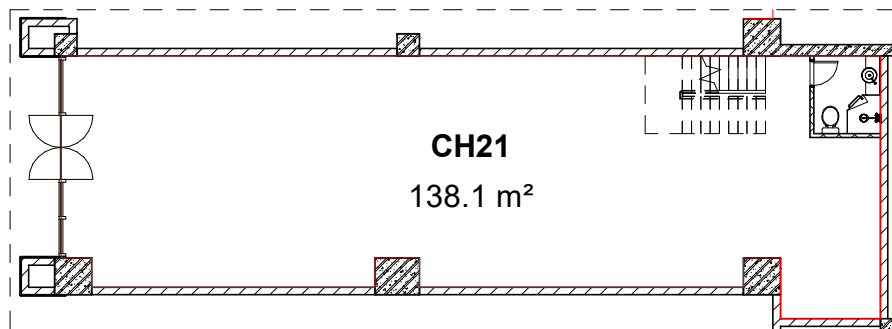

Diện tích thông thủy tầng 1

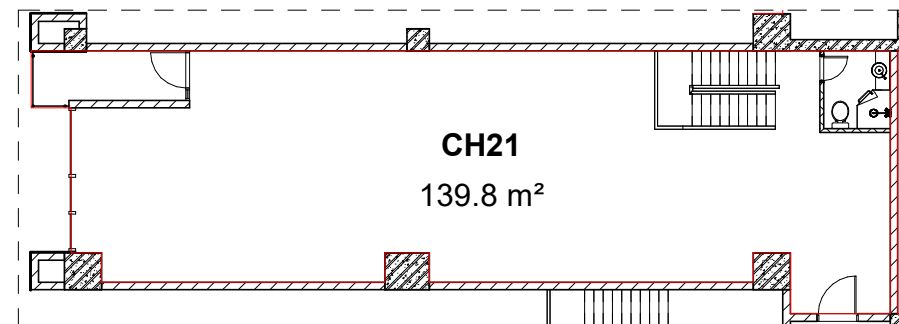

Diện tích thông thủy Tầng 2

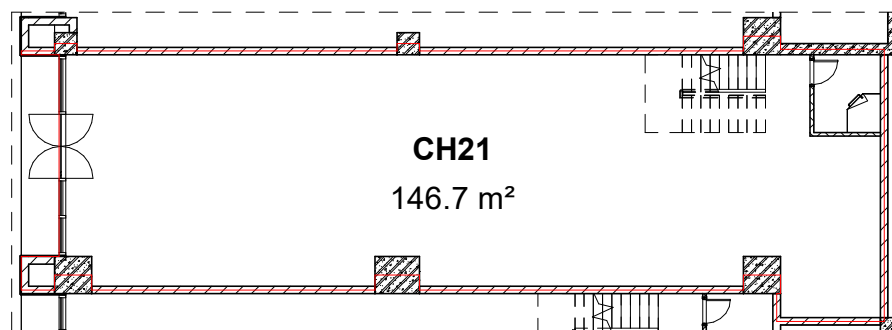

Diện tích tim tường Tầng 1

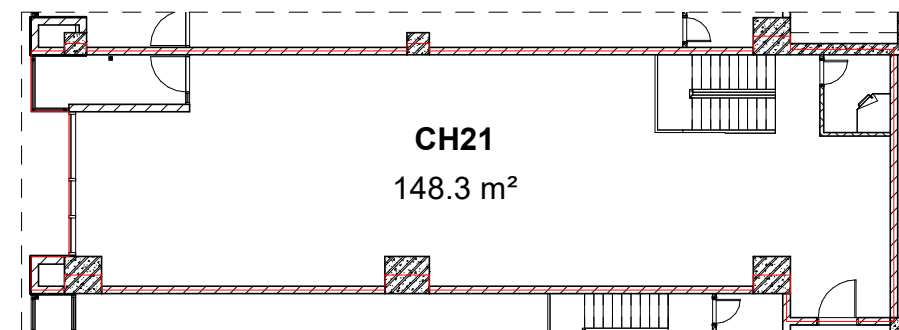

Diện tích tim tường Tầng 2

CH22

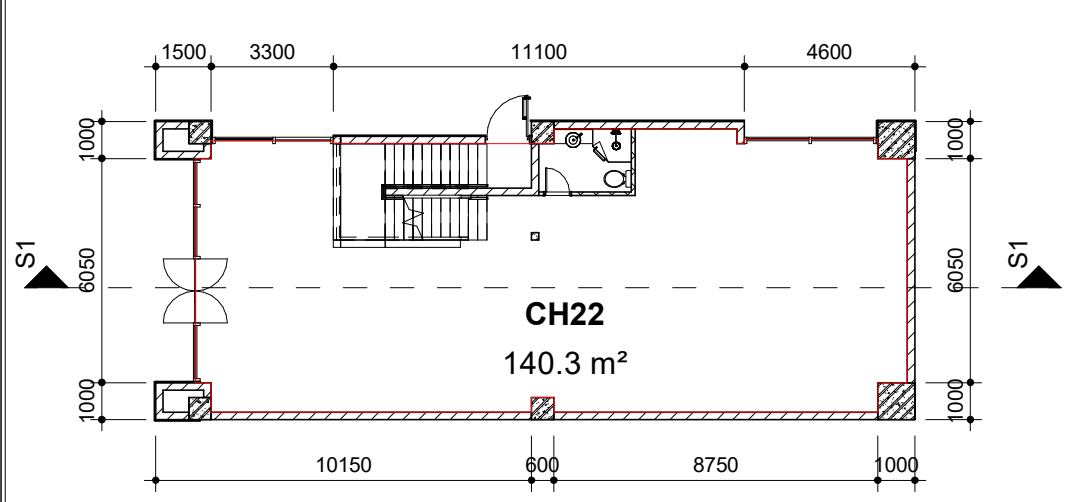

Mặt bằng tầng 1

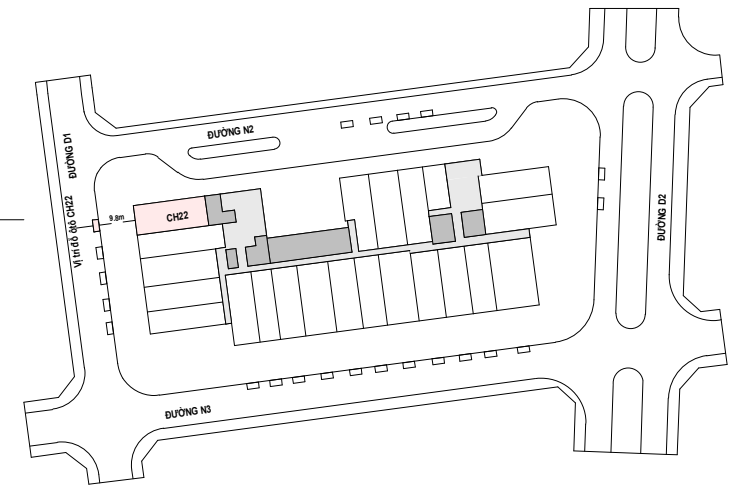
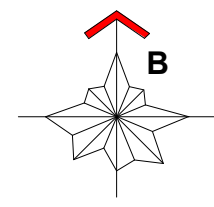

DIỆN TÍCH TİM TƯỜNG CĂN CH22	
Tầng cao	Diện tích tim tường
Tầng 1	145.2 m ²
Tầng 2	145.8 m ²

DIỆN TÍCH THÔNG THỦY CĂN CH22	
Tầng cao	Diện tích thông thủy
Tầng 1	140.3 m ²
Tầng 2	137.8 m ²

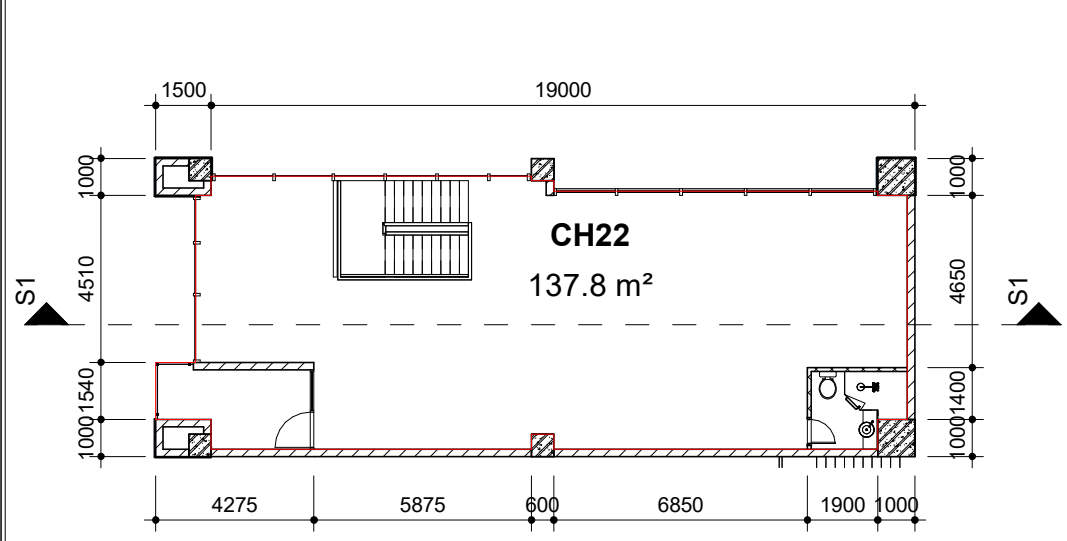

Mặt bằng tầng 2

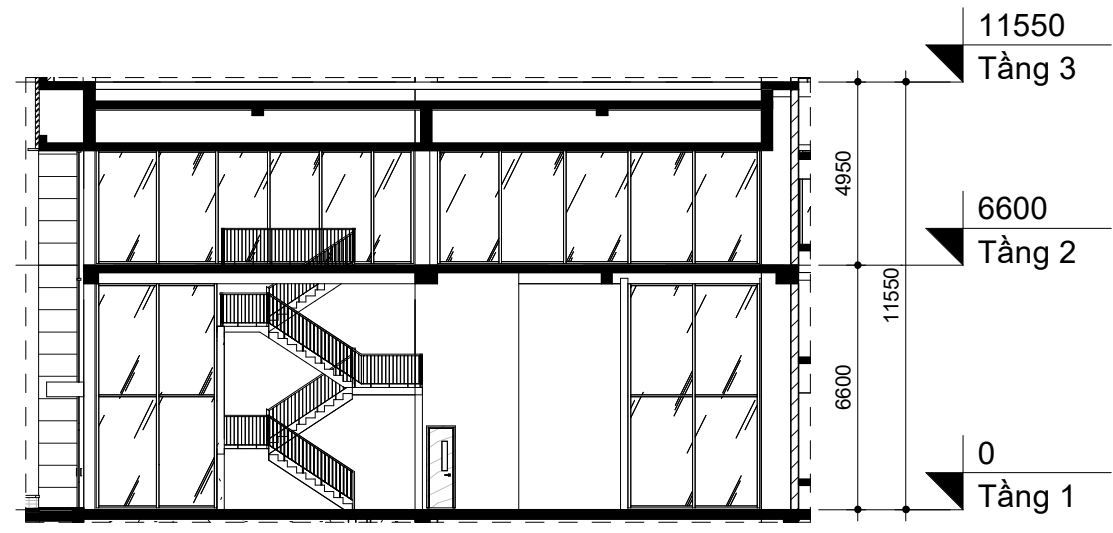

Mặt cắt S1

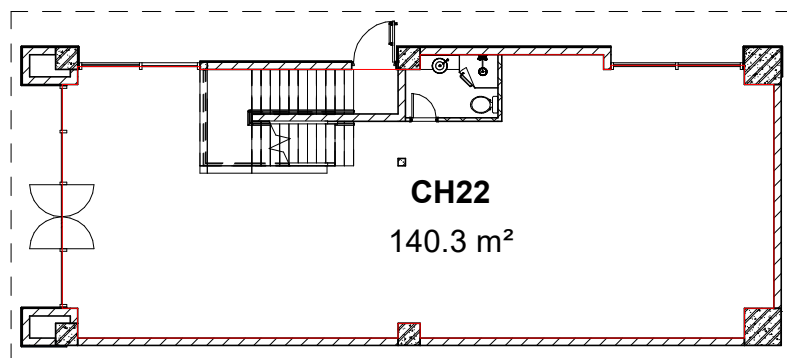

Diện tích thông thủy Tầng 1

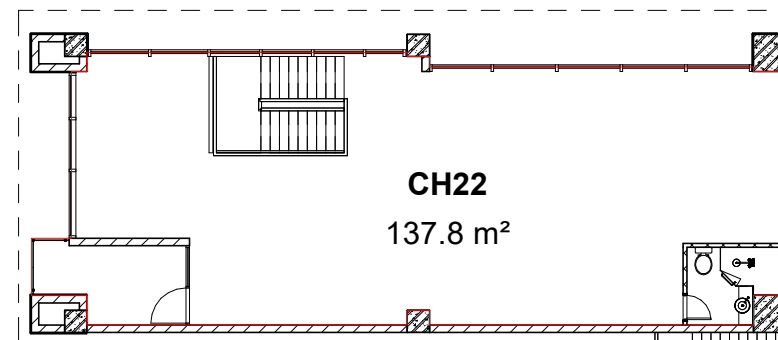

Diện tích thông thủy Tầng 2

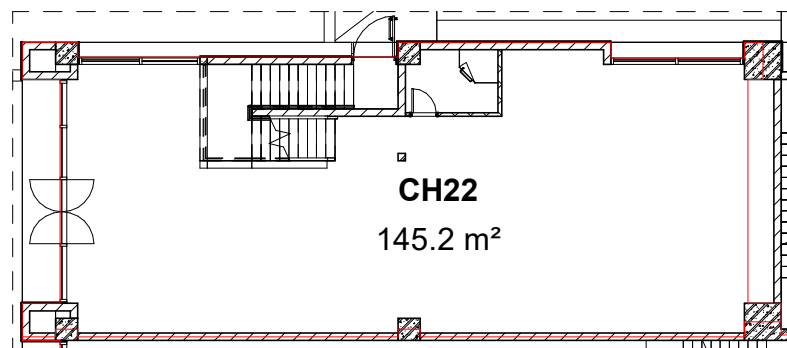

Diện tích tim tường Tầng 1

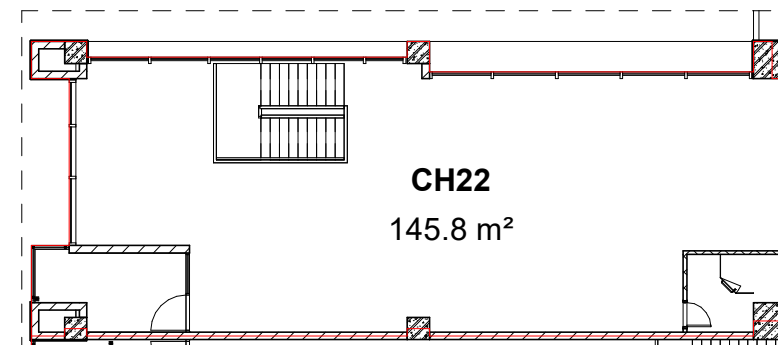

Diện tích tim tường Tầng 2